

Бр. 31/2-19
Датум 26.02.2019.године

ОПШТИНА КЊАЖЕВАЦ

КОНКУРСНА ДОКУМЕНТАЦИЈА

ЈАВНА НАБАВКА РАДОВА – ОТВОРЕНИ ПОСТУПАК
Јавна набавка бр. 404/1-2/2019-02 обликована је у две партије

Партерно уређење простора око стамбених зграда у ул 9-е бригаде

Фебруар 2019. године

На основу чл. 32. и 61. Закона о јавним набавкама („Сл. гласник РС” бр. 124/2012, 14/2015 и 68/2015 у даљем тексту: Закон), чл. 2. Правилника о обавезним елементима конкурсне документације у поступцима јавних набавки и начину доказивања испуњености услова („Сл. гласник РС” бр. 29/2013), Одлуке о покретању поступка јавне набавке број 29/1-19 и Решења о образовању комисије за јавну набавку 30/1-19 припремљена је:

КОНКУРСНА ДОКУМЕНТАЦИЈА

**у отвореном поступку за јавну набавку –
Партерно уређење простора око стамбених зграда у ул. 9-е бригаде**

ЈН бр. 404/1-2/2019-02

САДРЖАЈ КОНКУРСНЕ ДОКУМЕНТАЦИЈЕ

- 1) ОПШТИ ПОДАЦИ О ЈАВНОЈ НАБАВЦИ**
- 2) ПОДАЦИ О ПРЕДМЕТУ ЈАВНЕ НАБАВКЕ**
- 3) ТЕХНИЧКЕ КАРАКТЕРИСТИКЕ**
- 4) УСЛОВИ ЗА УЧЕШЋЕ У ПОСТУПКУ ЈАВНЕ НАБАВКЕ ИЗ ЧЛАНА 75. И 76. ЗЈН И УПУТСТВО КАКО СЕ ДОКАЗУЈЕ ИСПУЊЕНОСТ УСЛОВА ПОНУЂАЧА**
- 5) УПУТСТВО ПОНУЂАЧИМА КАКО ДА САЧИНЕ ПОНУДУ**
- 6) ОБРАСЦИ**

1) ОПШТИ ПОДАЦИ О ЈАВНОЈ НАБАВЦИ

1.1 Подаци о наручиоцу

На основу члана 50. Закона о јавним набавкама („Сл. гласник РС” бр. 124/2012, 14/2015 и 68/2015), донета је одлука о спровођењу јавне набавке од стране више наручилаца:

Наручилац 1 – Општина Књажевац, Милоша Обилића 1, Књажевац, www.knjazevac.rs

Наручилац 2 - ЈП „Предузеће за развој, урбанизам и изградњу општине Књажевац“, Кеј Димитрија Туцовића 30, Књажевац, www.razvoj.rs

1.2 Врста поступка

Предметна јавна набавка се спроводи у отвореном поступку, у складу са Законом и подзаконским актима којима се уређују јавне набавке.

1.3 Предмет јавне набавке

Предмет јавне набавке су радови на партерном уређењу простора око стамбених зграда у ул. 9-е бригаде.

Предмет јавне набавке је обликован у две партије и то:

Партија 1 – Асфалтерски радови

Партија 2 – Партерно уређење простора између стамбених зграда

1.4 Циљ поступка

Поступак јавне набавке се спроводи ради закључења уговора о јавној набавци.

1.5 Особа за контакт: Виолета Костадиновић,

e-mail: violeta.kostadinovic@razvoj.rs

2) ПОДАЦИ О ПРЕДМЕТУ ЈАВНЕ НАБАВКЕ

2.1 Опис предмета набавке, назив и ознака из општег речника набавке

Предмет јавне набавке бр. 404/1-2/2019-02 су радови - Партерно уређење простора око стамбених зграда у ул. 9-е бригаде

Назив и шифра из општег речника набавки: **45233222** - Радови на поплочавању и асфалтирању површина

Предмет јавне набавке је обликован у две партије и то:

Партија 1 – Асфалтерски радови

Партија 2 – Партерно уређење простора између стамбених зграда

3) ВРСТА, ТЕХНИЧКЕ КАРАКТЕРИСТИКЕ, КВАЛИТЕТ, КОЛИЧИНА И ОПИС ДОБАРА, РАДОВА ИЛИ УСЛУГА, НАЧИН СПРОВОЂЕЊА КОНТРОЛЕ И ОБЕЗБЕЂИВАЊА ГАРАНЦИЈЕ КВАЛИТЕТА, РОК ИЗВРШЕЊА, МЕСТО ИЗВРШЕЊА ИЛИ ИСПОРУКЕ ДОБАРА, ЕВЕНТУАЛНЕ ДОДАТНЕ УСЛУГЕ И СЛ.

Партија 1 – Асфалтерски радови

Овим радовима предвиђено је уређење простора за паркирање који је зубом времена доста руиниран. Такође због повећаног степена моторизације како би се избегло стихијско паркирање на зеленим површинама јавила се потреба за уређењем паркинг места којим би се задовољиле потребе за пакирањем моторних возила.

У оквиру уређења простора за паркирање предвиђено је асфалтирање постојећих неуређених површина асфалтом БНХС 16 у дебљини од $d=5.00$ цм у површини од 1200 м² и то: 5 места код блока 11Б, 10 код блока 11Г, 21 код блока 15 и 17 и 38 паркинг места између блокова 19, 21 и 23 на припремљеној подлози од дробљеног камена.

Пресвлачење постојећих паркинг простора и приступних саобраћаница асфалтом АБ 8 у дебљини од 3 цм у површини од 3.350 м² (испред блока 9Б, игралишта за кошарку код блока 9Г, приступног пута и паткинга испред блока 11Б, приступног пута и паркинга испред блока 13 и 13А, паркинга код блока 15, приступног пута и паркинга између блока 17 и 19 и паркинга испред броја 23) планирано је преко постојећих асфалтних површина.

Партија 2 – партерно уређење простора између стамбених зграда

Радовима на инвестиционом одржавању јавних површина у стамбеном блоку „Војне баште“ предвиђено је рушење асфалтираног тротоара са ивичњацима према улици 9. бригаде и постојећих стаза од бетонских плоча између зграда бр. 13,15 и 17 и 19, 21 и 23. Након израде подлоге од дробљеног каменог агрегата на тротоару стазама и паркинзима, радовима је обухваћено постављање ивичњака 24x20x80 на тротоару према улици и око паркинга и ивичњака 7x20x50 око стаза. Тротоар, стазе у

оквиру стамбених блокова и прилази зградама раде се од бехатон плоча.

Планирано је и уређење зелених површина које обухвата расчишћавање терена, набавку и довоз хумуса, засејавање траве и садњу украсног дрвећа и растиња. Такође зелене површине треба обезбедити уградњом система за залевање. На зеленим површинама поставља се парковски мобилијар – клупе са наслоним (дрво- метал), металне канте за отпатке, шестоугаони сеници (метал – дрво) и стубићи за заштиту зелених површина. Такође на зеленим површинама постављају се и играчке за децу: једна кућица са тунелом, платформом са балконом, тобоганом, пешчаником, ограђеном косом приступном рампом, један рам љуљашке са две класичне љуљашке, тобоган са клизном даском од полиестера, две дупле клацкалице (две шипке са по два седишта). На постојећем терену за баскет и игралишту за кошарку предвиђена је замена конструкција и табли коша. Предвиђена је и израда теретане за одрасле на отвореном на подлози од бехатон плоча.

За цео простор предвиђен је развод нисконапонске мреже за јавну расвету.

Детаљни описи позиција дати су у предмеру и предрачуну а ситуација терена као и изглед мобилијара и справа за теретану дат је у прилогу. Све дечје играчке морају да буду у складу са стандардима СРПС ЕН 1176, а њихово постављање у складу Правилником о безбедности дечјих игралишта "Службени гласник РС", број 63/2018, а изглед и димензије мобилијара као у прилогу или „сличних“.

Квалитет, количина и опис радова: Квалитет изведених радова мора бити по прописима и важећим стандардима за ту област. Количине и ближи опис радова дати су у предмеру радова – структури цене понуде. Обим изведених радова утврђује се мерењем на лицу од стране надзорног органа и извођача, а квалитет изведених радова мора бити у складу са техничким условима дефинисаним стандардом квалитета.

Начин спровођења контроле и обезбеђивање квалитета: Понуђач квалитет материјала који се уграђује доказује достављањем атеста.

Контрола количина и обима изведених радова се врши од стране надзорног органа мерењем на лицу места, а квалитет мора бити у складу са техничким условима који важе за област грађевинарства.

Радници који обављају посао на градилишту морају имати одређене квалификације за врсту посла коју обављају.

Рок извршења:

Рок извршења за Партију 1 – Асфалтерски радови је 10 календарских дана од дана увођења у посао. Увођење у посао није могуће пре него што се изведу припремни радови и поставе ивичњаци који су предвиђени у партији 2- Партерно уређење простора између стамбених зграда.

Рок извршења за Партију 2 – Партерно уређење простора између стамбених зграда је 90 календарских дана од дана увођења у посао.

Место извршења: Радови се изводе у Књажевцу у ул. 9-е бригаде.

4) УСЛОВИ ЗА УЧЕШЋЕ У ПОСТУПКУ ЈАВНЕ НАБАВКЕ ИЗ ЧЛАНА 75. И 76 ЗЈН И УПУТСТВО КАКО СЕ ДОКАЗУЈЕ ИСПУЊЕНОСТ УСЛОВА ПОНУЂАЧА

4.1. Обавезни услови из члана 75. Закона о јавним набавкама и начин како се доказују

1) да је регистрован код надлежног органа, односно уписан у одговарајући регистар;
Доказ: Извод из регистра Агенције за привредне регистре

2) да он и његов законски заступник није осуђиван за неко од кривичних дела као члан организоване криминалне групе, да није осуђиван за кривична дела против привреде, кривична дела против животне средине, кривично дело примања или давања мита, кривично дело преваре;

Доказ: Потврде надлежног суда, односно надлежне полицијске управе. Правна лица:

1) Извод из казнене евиденције, односно уверење основног суда на чијем подручју се налази седиште домаћег правног лица, односно седиште представништва или огранка страног правног лица, којим се потврђује да правно лице није осуђивано за кривична дела против привреде, кривична дела против животне средине, кривично дело примања или давања мита, кривично дело преваре; **2)** Извод из казнене евиденције Посебног одељења за организовани криминал Вишег суда у Београду, којим се потврђује да правно лице није осуђивано за неко од кривичних дела организованог криминала; **3)** Извод из казнене евиденције, односно уверење надлежне полицијске управе МУП-а, којим се потврђује да законски заступник понуђача није осуђиван за кривична дела против привреде, кривична дела против животне средине, кривично дело примања или давања мита, кривично дело преваре и неко од кривичних дела организованог криминала (захтев се може поднети према месту рођења или према месту пребивалишта законског заступника). Уколико понуђач има више законских заступника дужан је да достави доказ за сваког од њих. Предузетници и физичка лица: Извод из казнене евиденције, односно уверење надлежне полицијске управе МУП-а, којим се потврђује да није осуђиван за неко од кривичних дела као члан организоване криминалне групе, да није осуђиван за кривична дела против привреде, кривична дела против животне средине, кривично дело примања или давања мита, кривично дело преваре (захтев се може поднети према месту рођења или према месту пребивалишта).

Доказ не може бити старији од два месеца пре отварања понуда;

3) да је измирио доспеле порезе, доприносе и друге јавне дажбине у складу са прописима Републике Србије или стране државе када има седиште на њеној територији;

Доказ: Уверење Пореске управе Министарства финансија и привреде да је измирио доспеле порезе и доприносе и уверење надлежне управе локалне самоуправе да је измирио обавезе по основу изворних локалних јавних прихода или потврду Агенције за приватизацију да се понуђач налази у поступку приватизације.

Доказ не може бити старији од два месеца пре отварања понуда;

Напомена: Понуђач мора да достави доказе о испуњености **обавезних услова** од тачке **1)** до **3)** и за подизвођаче односно доказе достављају сви чланови групе понуђача.

4.2 Додатни услови из члана 76 Закона о јавним набавкама и начин како се доказују

1) да располаже неопходним финансијским капацитетом, односно да је за претходне три обрачунске године (2016, 2017 и 2018) имао укупне приходе од обављања делатности у висини од најмање 7.000.000,00 динара за Партију 1 – Асфалтерски радови, односно за Партију 2 - Партерно уређење простора између стамбених зграда у висини од најмање 30.000,00 динара.

Доказ: Извештај о бонитету за јавне набавке, који издаје Агенција за привредне регистре којим доказује да је за предходне 3 године (2016, 2017 и 2018) имао укупне приходе од обављања делатности у висини од најмање 7.000.000,00 динара за Партију 1 – Асфалтерски радови, односно у висини од најмање 30.000,00 динара за

Партију 2 - Партерно уређење простора између стамбених зграда. Уколико није доступан БОН-ЈН образац за 2018 годину понуђач доставља биланс стања и биланс успеха са потврдом да је предао биланс стања и биланс успеха.

Привредни субјект који, у складу са Законом о рачуноводству, води пословне књиге по систему простог књиговодства, доставља:

- биланс успеха, порески биланс и пореску пријаву за утврђивање пореза на доходак грађана на приход од самосталних делатности, издат од стране надлежног пореског органа на чијој територији је регистровао обављање делатности за претходне три године, (2016, 2017 и 2018 годину) и
- потврду пословне банке о оставерном укупном промету на пословном – текућем рачуну за претходне три обрачунске године (2016, 2017 и 2018 годину).

Привредни субјект који није у обавези да утврђује финансијски резултат пословања, (паушалац), доставља:

- потврду пословне банке о стварном укупном промету на пословном – текућем рачуну за претходне три обрачунске године (2016, 2017 и 2018 година).

2) да има довољан кадровски капацитет, односно:

- **за Партију 1 - Асфалтерски радови**, минимум једног дипломираног грђевинског инжењера са лиценцом **412 или 415**, или грађевинског инжењера са лиценцом **812**, који ће од стране понуђача бити одређен за одговорног извођача радова.

- **за Партију 2 - Партерно уређење простора између стамбених зграда**,

- за извођење грађевинских радова - минимум једног дипломираног грађевинског инжењера са лиценцом **410 или 411 или 412**, који ће од стране понуђача бити одређен за одговорног извођача радова,
- за извођење радова на хидротехничким инсталацијама - минимум једног дипломираног грађевинског инжењера са лиценцом **413 или 414**, који ће од стране понуђача бити одређен за одговорног извођача радова и
- за извођење радова на електроенергеским инсталацијама - минимум једног дипломираног инжењера електротехнике са лиценцом **450**, који ће од стране понуђача бити одређен за одговорног извођача радова.

Одговорни извођач радова може бити у сталном радном односу или ангажован уговором.

Доказ: Фотокопија личне лиценце издате од стране Инжењерске коморе Србије са потврдом о важењу лиценце коју такође издаје Инжењерска коморе Србије.

За наведеног носиоца лиценце који је код понуђача запослен доставити и фотокопију МА или одговарајућег обрасца о пријави на обавезно социјално осигурање, односно за носиоца лиценце који је радно ангажован код понуђача доставити фотокопију уговора о делу, уговора о обављању привремених и повремених послова или други уговор о радном ангажовању на извођењу радова који су предмет ове јавне набавке.

3) да има неопходан пословни капацитет, односно да је у предходних 5 година (2014, 2015, 2016, 2017 и 2018)

- **за Партију 1 - Асфалтерски радови**, извео асфалтерске радове у вредности од најмање 8.000.000,00 динара без ПДВ-а,

- **за Партију 2 - Партерно уређење простора између стамбених зграда**, извео радове на партерном уређењу јавних површина у вредности од најмање 50.000.000,00 динара без ПДВ-а,

Доказ: Списак изведених радова у вредности од најмање 8.000.000,00 динара без ПДВ-а за **Партију 1 - Асфалтерски радови**, односно у вредности од најмање 50.000.000,00 динара без ПДВ-а за **Партију 2 - Партерно уређење простора**

између стамбених зграда, понуђач је у обавези да достави и потврду о изведеним радовима као и Уговор о извођењу радова наведених у потврди и окончану ситуацију за наведене радове.

Напомена: Понуђач који подноси понуду са подизвођачем **додатне услове тачке 1) до 3)** мора да испуни самостално, без подизвођача. Уколико понуду подноси група понуђача наведене додатне услове понуђачи испуњавају заједно.

Уколико понуђач намерава да извршење набавке делимично повери подизвођачу, обавезан је да то наведе у понуди. Такође, дужан је да наведе у својој понуди, проценат укупне вредности набавке који ће поверити подизвођачу, а који не може бити већи од 50%, као и део предмета набавке који ће извршити преко подизвођача.

Понуђач у потпуности одговара за извршење уговорене набавке Наручиоцу, без обзира на број подизвођача. Понуђач је дужан да Наручиоцу на његов захтев омогући приступ код подизвођача, ради утврђивања испуњености услова. Понуђачи из групе понуђача одговарају неограничено солидарно према Наручиоцу.

Сви докази о испуњености услова могу се достављати у неоввереним копијама. Понуђач чија понуда, на основу извештаја комисије за јавну набавку, буде оцењена као најповољнија, дужан је да уколико наручилац захтева, у року од 5 (пет) дана од дана пријема писменог захтева достави оригинале или оверене фотокопије тражених доказа о испуњености услова **на увид**, у супротном понуда ће бити одбијена као неприхватљива.

Напомена: Понуђач који учествује у поступку не може бити у стечају нити над њим може бити покренут поступак стечаја или ликвидације, односно претходни стечајни поступак.

Понуђач није дужан да доставља доказе који су јавно доступни на интернет страницама надлежних органа, као што су:

- Извод из регистра Агенције за привредне регистре
- Доказе о испуњености обавезних услова за учешће у поступку јавне набавке, уколико је понуђач уписан у **«регистар понуђача»**

али понуђач треба да наведе у својој понуди интернет страницу на којој су тражени подаци јавно доступни.

5) УПУТСТВО ПОНУЂАЧИМА КАКО ДА САЧИНЕ ПОНУДУ

5.1 Подаци о језику у поступку јавне набавке

Понуда и документација која се односи на понуду мора бити састављена на српском језику.

5.2 Подаци о обавезној садржини понуде и начину приперемања понуде

Понуде морају бити у целини припремљене у складу са Законом о јавним набавкама („Службени гласник РС”, број 124/2012, 14/2015 и 68/2015), позивом за подношење понуда и конкурсном документацијом.

Понуђач треба да достави понуду у писаном облику.

Понуду треба поднети на обрасцима садржаним у конкурсној документацији.

Обрасце дате у конкурсној документацији, односно податке који морају да буду

њихов саставни део, понуђачи попуњавају читко, а овлашћено лице понуђача исте потписује и печатом оверава.

Понуда мора да садржи попуњене и оверене обрасце из конкурсне документације **образац 1 – образац 13 и прилоге наведене у конкурсnoj документацији прилог бр. 1 – прилог бр. 9**. Обрасце и прилоге који нису примењиви у конкретном случају понуђач не мора приложити. Потврда о реализацији закључених уговора **образац 5** не мора бити издата на оригиналном обрасцу који је дат у конкурсnoj документацији, али мора садржати све елементе које садржи овај образац. Потврда о реализацији закључених уговора може бити издата и пре објављивања позива за подношење понуда.

Потписивањем понуде Понуђач се изјашњава да је у потпуности разумео и прихватио све услове из конкурсне документације.

Евентуалне грешке настале приликом попуњавања образаца из конкурсне документације и исправљане коректором и рукописом морају се оверити печатом и потписом одговорног лица.

Уколико на обрасцу није наведено ко исти попуњава, потписује и оверава, то ће за понуђача који наступа самостално или са подизвођачем учинити понуђач а за групу понуђача ће то учинити овлашћени представник групе понуђача.

Овлашћено лице понуђача који наступа самостално или са подизвођачем односно овлашћено лице овлашћеног члана групе понуђача је дужно да модел уговора попуни, потпише и овери, чиме потврђује да је сагласан са моделом уговора.

Понуђач је дужан да без одлагања, а најкасније у року од 3 (три) дана од дана настанка промене у било којем од података, о тој промени писмено обавести наручиоца и да је документује на прописани начин.

Подносилац понуде сноси све трошкове припремања и достављања понуде као и трошкове обиласка терена (уколико буде обишао терен).

У случају да је поступак јавне набавке обустављен из разлога који су на страни наручиоца, наручилац је дужан да понуђачу надокнади трошкове израде узорка или модела уколико их је наручилац тражио, ако су израђени у складу са техничким спецификацијама наручиоца и трошкове прибављања средства обезбеђења, под условом да је понуђач тражио накнаду тих трошкова у својој понуди.

5.3. Партије

Понуђач може да поднесе понуду за једну или више партија. Понуда мора да обухвати најмање једну целокупну партију.

Понуђач је дужан да на коверти наведе на које се партије понуда односи или да наведе да се понуда односи на целокупну набавку.

У случају да понуђач поднесе понуду за две партије, она мора бити поднета тако да се може оцењивати за сваку партију посебно.

Докази из чл. 75. Закона, у случају да понуђач подноси понуду за две партије, не морају бити достављени за сваку партију посебно, односно могу бити достављени у једном примерку за све партије.

За тражене додатне услове тачно је наведено које доказе треба приложити за коју партију, у делу 4.2 Додатни услови из члана 76 Закона о јавним набавкама и начин како се доказују. Такође, уколико понуђач подноси понуду за више партија чији су докази о испуњењу додатних услова идентични, докази не морају бити достављени за сваку партију посебно, односно могу бити достављени у једном примерку за све партије

5.4 Начин и рок доставе понуде

Понуда се доставља у затвореној коверти, непосредно или путем поште, са назнаком „Понуда за јавну набавку бр. 404/1-2/2019-02, Партерно уређење простора око стамбених зграда у ул. 9-е бригаде, Партија бр. _____ (таксативно навести бројеве партија за које се подноси понуда) - НЕ ОТВАРАТИ“ на адресу: ЈП „Предузеће за развој, урбанизам и изградњу општине Књажевац“, у ул. Кеј Димитрија Туцовића бр. 30, 19350 Књажевац, до дана **28.03.2019. године до 12⁰⁰ часова**. На полеђини коверте се наводи назив, контакт особа, број телефон и адреса понуђача.

У случају да понуду подноси група понуђача, на коверти је потребно назначити да се ради о групи понуђача и навести називе, контакт особе, бројеве телефона и адресу свих учесника у заједничкој понуди.

Понуда која буде стигла до наведеног рока сматраће се благовременом и узеће се у разматрање.

Неблаговремене понуде неће се отварати и по окончању поступка отварања биће враћене понуђачу уз повратницу, са назнаком да је иста поднета неблаговремено.

5.5 Отварање понуда

Отварање понуда обавиће се дана **28.03.2019. године у 12³⁰ часова** у просторијама ЈП „Предузеће за развој, урбанизам и изградњу општине Књажевац“, у ул. Кеј Димитрија Туцовића бр. 30.

Сва заинтересована лица могу присуствовати отварању понуда.

Отварању понуда може присуствовати овлашћени представник понуђача који је дужан да пре почетка отварања понуда Комисији поднесе овлашћење за учешће у поступку отварања понуда. Писано овлашћење мора имати заводни печат са бројем и датумом издавања, печат и потпис одговорног лица понуђача (у супротном представник понуђача ће се третирати као посматрач).

5.6 Понуда са варијантама

Понуда са варијантама није дозвољена.

5.7 Измена, допуна и опозив понуде

Понуђач може пре истека рока за подношење понуда да измени, допуни или опозове своју понуду. Опозивање понуде се врши достављањем писаног обавештења. Уколико врши измену или допуну своје понуде у обавези је да достави све уредно попуњене обрасце у којима је садржан податак који се мења или допуњује. Обавештење о опозиву, изменама или допуни понуде се доставља са назнаком:

- **“Измена понуде за јавну набавку – Партерно уређење простора око стамбених зграда у ул. 9-е бригаде, Партија _____, ЈН бр. 404/1-2/2019-02 - НЕ ОТВАРАТИ”** или

- **“Допуна понуде” за јавну набавку – Партерно уређење простора око стамбених зграда у ул. 9-е бригаде, Партија _____, ЈН бр. 404/1-2/2019-02 - НЕ ОТВАРАТИ”** или

- **„Опозив понуде за јавну набавку– Партерно уређење простора око стамбених зграда у ул. 9-е бригаде, Партија _____, ЈН бр. 404/1-2/2019-02 - НЕ ОТВАРАТИ“.**

На полеђини коверте или на кутији навести назив и адресу понуђача. У случају да понуду подноси група понуђача, на коверти је потребно назначити да се ради о групи понуђача и навести називе и адресу свих учесника у заједничкој понуди.

По истеку рока за подношење понуда понуђач не може да повуче нити да мења своју понуду.

5.8 Самостално подношење понуде

Понуду може поднети понуђач који наступа самостално.

Понуђач може поднети само једну понуду.

Понуђач који је самостално поднео понуду, не може истовремено да учествује у заједничкој понуди или као подизвођач, нити исто лице може учествовати у више заједничких понуда.

5.9 Услови за подизвођаче

Понуду може поднети понуђач који наступа са подизвођачима.

Понуђач је дужан да у понуди наведе да ли ће извршење набавке делимично поверити подизвођачу и да наведе његов назив.

Уколико понуђач намерава да извршење набавке делимично повери подизвођачу, обавезан је да наведе у својој понуди проценат укупне вредности набавке који ће поверити подизвођачу (не може бити већи од 50 %) и део предмета набавке који ће извршити преко подизвођача.

Понуђач је дужан да наручиоцу, на његов захтев, омогући приступ код подизвођача ради утврђивања испуњености услова.

Понуђач је дужан да за подизвођаче достави доказе о испуњености обавезних услова из члана 75. став 1. тач 1) до 4) овог закона.

Понуђач у потпуности одговара наручиоцу за извршење обавеза из поступка јавне набавке, односно за извршење уговорних обавеза, без обзира на број подизвођача.

5.10 Заједничка понуда

Понуду може поднети група понуђача као заједничку понуду.

Саставни део заједничке понуде је СПОРАЗУМ којим се понуђачи из групе међусобно и према наручиоцу обавезују на извршење јавне набавке, а који обавезно садржи податке о:

- 1) члану групе који ће бити носилац посла, односно који ће поднети понуду и који ће заступати групу понуђача пред наручиоцем;
- 2) опис послова сваког од понуђача из групе понуђача у извршењу уговора.

Потребно је да СПОРАЗУМ буде заведен, потписан од стране овлашћених лица чланова групе и оверен печатом.

Понуђачи који поднесу заједничку понуду одговарају неограничено солидарно према наручиоцу.

Сваки понуђач из групе понуђача мора да испуни обавезне услове из члана 75. став 1. тач. 1) до 4) овог закона, а додатне услове из члана 76. Закона о јавним набавкама, одређене конкурсном документацијом испуњавају заједно.

5.11 Начин и услови плаћања

Плаћање ће се вршити по испостављеним привременим ситуацијама овереним од стране надзорног органа, у року који не може бити дужи од 45 дана од овере ситуације и по испостављеној окончаној ситуацији овереној од стране надзорног органа а након извршене примопредаје радова, у року који не може бити дужи од 45 од овере окончане ситуације.

5.12 Гарантни рок

Гарантни рок за све изведене радове износи минимум 2 године од дана примопредаје радова.

За материјал који уграђује извођач важи, гаранција произвођача материјала, с тим што је извођач дужан да сву документацију о гаранцијама произвођача и атесте материјала, прибави и преда наручиоцу.

5.13 Рок за извођење радова

Рок за извођење радова не може бити дужи од 10 календарских дана од дана увођења у посао за Партију 1- Асфалтерски радови (увођење у посао за Партију 1 није могуће пре него што се изведу припремни радови и поставе ивичњаци који су предвиђени у партији 2- Патерно уређење простора између стамбених зграда), односно не дужи до 90 календарских дана од дана увођења у посао за Партију 2 – Патерно уређење простора између стамбених зграда.

5.14 Рок важења понуде

Рок важења понуде је минимум 30 дана од дана јавног отварања понуда.

У случају да понуђач наведе краћи рок важења понуде, понуда ће бити одбијена, као неодговарајућа.

У случају истека рока важења понуде, наручилац је дужан да у писаном облику затражи од понуђача продужење рока важења понуде.

Понуђач који прихвати захтев за продужење рока важења понуде на може мењати понуду.

5.15 Цена

Вредности у конкурсној документацији и у понуди исказују се у динарима.

Цена у понуди треба да буде изражена у динарима, без ПДВ-а и са ПДВ-ом и мора бити фиксна тј. не може се мењати.

Цену је потребно изразити нумерички и текстуално, при чему текстуално изражена цена има предност у случају несагласности.

Наручилац може да одбије понуду због неубичајно ниске цене.

Неубичајно ниска цена у смислу ЗЈН је понуђена цена која значајно одступа у односу на тржишно упоредиву цену и изазива сумњу у могућност извршења јавне набавке у складу са понуђеним условима.

Ако Наручилац оцени да понуда садржи неубичајно ниску цену захтеваће од понуђача детаљно образложење свих њених саставних делова које сматра меродавним, у свему према члану 92. ЗЈН.

5.16 Подаци о називу, адреси и интернет адреси државног органа или организације где се могу благовремено добити исправни подаци о:

- Пореским обавезама – Пореска управа (Министарство финансија и привреде, Република Србија), Саве Машковића 3-5, Београд. Интернет адреса www.poreskauprava.gov.rs. Посредством државног органа Пореске управе, могу се добити исправне информације о адресама и контакт телефону органа или службе територијалне аутономије или локалне самоуправе о пореским обавезама које администрирају ови органи;
- Заштити животне средине – Агенција за заштиту животне средине, Руже Јовановић 27а, Београд. Интернет адреса www.sepa.gov.rs. (Министарство

енергетике, развоја и заштите животне средине Републике Србије, Немањина 22-26, Београд. Интернет адреса www.merz.gov.rs.);

- Заштити при запошљавању, условима рада – Министарство рада, запошљавања и социјалне политике, Немањина 22-26, Београд. Интернет адреса www.minrzs.gov.rs.

5.17 Средства финансијског обезбеђења за обе партије

1. Гаранција за озбиљност понуде за Партију 1 и за Партију 2

Понуђач који наступа самостално, понуђач који наступа са подизвођачима, односно група понуђача је у обавези да уз понуду достави **банкарску гаранцију или бланко сопствену меницу** за озбиљност понуде регистровану код пословне банке, менично овлашћење и картон депонованих потписа, у износу 3 % од понуђене цене без ПДВ-а, у корист наручиоца 1- Општине Књажевац, која треба да буде са клаузулом „ без протеста” , роком доспећа „по виђењу” и роком важења 15 дана дуже од дана закључења уговора.

2. Гаранција за добро извршење посла за Партију 1 и за Партију 2

Понуђач који наступа самостално, понуђач који наступа са подизвођачима, односно група понуђача је у обавези да уз понуду достави потписан и оверен **образац изјаве** да ће најкасније 10 дана након закључења уговора доставити наручиоцу банкарску гаранцију за добро извршење посла или бланко сопствену меницу регистровану код пословне банке, менично овлашћење и картон депонованих потписа за добро извршење посла, у износу од 10% од укупне вредности уговора без ПДВ-а, у корист наручиоца 1 - Општине Књажевац, која треба да буде са клаузулом „без протеста” , роком доспећа „по виђењу” и роком важења 30 дана након испуњења обавеза с тим да евентуални продужетак рока за испуњење уговорних обавеза има за последицу и продужење рока важења менице и меничног овлашћења, за исти број дана за који ће бити продужен и рок за завршетак радова;

3. Гаранција за отклањање недостатака у гарантном року за Партију 1 и за Партију 2

Понуђач који наступа самостално, понуђач који наступа са подизвођачима, односно група понуђача је у обавези да уз понуду достави потписан и оверен **образац изјаве** да ће на дан примопредаје радова доставити наручиоцу банкарску гаранцију или бланко сопствену меницу регистровану код пословне банке, менично овлашћење и картон депонованих потписа за отклањање недостатака у гарантном року, у износу од 5 % од укупне вредности уговора без ПДВ-а, у корист наручиоца 1- Општине Књажевац, која треба да буде са клаузулом „ без протеста” , роком доспећа „ по виђењу” и роком важења 5 дана дуже од гарантног рока.

Напомена: Износи наведени у писму о намерама банке могу бити изражени номинално, при чему узимати у обзир укупну вредност понуде изражену у динарима без ПДВ-а.

Наручилац ће уновчити банкарску гаранцију односно меницу за озбиљност понуде у случају да понуђач одбије да потпише уговор или не буде доставио средство обезбеђења за добро извршење посла у року од 10 дана од потписивања уговора.

Наручилац ће уновчити банкарску гаранцију односно меницу за добро извршење посла у случају да понуђач не буде извршавао своје уговорне обавезе у роковима и на начин предвиђен уговором.

Наручилац ће уновчити банкарску гаранцију односно меницу за отклањање недостатака у гарантном року у случају да понуђач не буде извршавао гарантне обавезе у роковима и на начин предвиђен уговором.

5.18 Поверљиви подаци

Наручилац је дужан да:

1) чува као поверљиве све податке о понуђачима садржане у понуди које је као такве, у складу са законом, понуђач означио у понуди;

2) одбије давање информације која би значила повреду поверљивости података добијених у понуди;

3) чува као пословну тајну имена заинтересованих лица, понуђача и подносилаца пријава, као и податке о поднетим понудама, односно пријавама, до отварања понуда, односно пријава.

Неће се сматрати поверљивим докази о испуњености обавезних услова, цена и други подаци из понуде који су од значаја за примену елемената критеријума и рангирање понуде.

Наручилац ће као поверљива третира само она документа која је у доњем десном углу великим словима имају написано: „**ПОВЕРЉИВО**“, а испод тога потпис одговорног лица. Ако се поверљивим сматра само поједини податак у документу, поверљиви део мора бити подвучен црвено, а у истом реду уз десну ивицу мора бити написано „**ПОВЕРЉИВО**“, у складу са чланом 14. ЗЈН.

Наручилац не одговара за поверљивост података који нису означени на наведени начин.

5.19 Додатне информације и појашњења у вези припремања понуде

Понуђач може, у писаном облику, тражити од наручиоца додатне информације или појашњења у вези са припремањем понуде, при чему може да укаже наручиоцу и на евентуално уочене недостатке и неправилности у конкурсној документацији, најкасније 5 (пет) дана пре истека рока за подношење понуде.

Наручилац је дужан да у року од 3 (три) дана од дана пријема захтева од стране понуђача, одговор објави на Порталу јавних набавки и својој интернет страници.

Тражење додатних информација или појашњења телефоном није дозвољено. Питања треба упутити електронском поштом на адресу violeta.kostadinovic@razvoj.rs послати факсом на број 019/732-837 или путем поште на адресу ЈП „Предузеће за развој, урбанизам и изградњу општине Књажевац“, Кеј Димитрија Туцовића 30, 19350 Књажевац, са назнаком: „За комисију за јавну набавку - питања у поступку **ЈН број 404/1-2/2019-02-Партерно уређење простора око стамбених зграда у ул. 9-е бригаде**“.

Ако наручилац измени или допуни конкурсну документацију осм или мање дана пре истека рока за подношење понуда, наручилац ће продужити рок за подношење понуда и објавити обавештење о продужетку рока за подношење понуда.

Сва комуникација у поступку јавне набавке вршиће се путем електронске поште, а уколико је тај вид комуникације немогућ, комуникација ће се вршити на неки од начина одређених чланом 20. Закона о јавним набавкама.

5.20 Додатна објашњења од понуђача после отварања понуда и контрола

Наручилац може да захтева од понуђача додатна објашњења која ће му помоћи при прегледу, вредновању и упоређивању понуда, а може да врши и контролу (увид) код понуђача, односно његовог подизвођача.

Захтев за објашњење и одговор на овај захтев биће у писаној форми и њиме се не смеју тражити, нудити, или дозволити промене у понуди. Понуђач је обавезан

да у року од 2 (два) радна дана од дана пријема захтева за објашњења понуде, достави одговор, а у супротном ће се његова понуда одбити, као неодговарајућа.

Наручилац не може да захтева, дозволи или понуди промену елемената понуде који су од значаја за примену критеријума за доделу уговора, односно промену којом би се понуда која је неодговарајућа или неприхватљива учинила одговарајућом односно прихватљивом, осим ако другачије не произилази из природе поступка јавне набавке.

Наручилац задржава право провере достављених докумената од стране понуђача. Уколико се том приликом установи да копија траженог документа не одговара у потпуности оригиналу тог документа, понуда ће се одбити, као неодговарајућа.

5.21 Разлози због којих понуда може бити одбијена

Наручилац ће одбити понуду ако је неблаговремена, неприхватљива и неодговарајућа, а све у складу са чланом 3. тачком 31), 32) и 33) Закона о јавним набавкама.

Такође, наручилац ће одбити понуду и ако:

- 1) понуђач не докаже да испуњава обавезне услове за учешће;
- 2) понуђач не докаже да испуњава додатне услове;
- 3) понуђач није доставио тражено средство обезбеђења;
- 4) је понуђени рок важења понуде краћи од прописаног;
- 5) понуда садржи друге недостатке због којих није могуће утврдити стварну садржину понуде или није могуће упоредити је са другим понудама.

Наручилац може одбити понуду уколико поседује доказ да је понуђач у предходне три године пре објављивања позива за подношење понуда у поступку јавне набавке:

- 1) поступао супротно забрани из чл. 23. и 25. ЗЈН;
- 2) учинио повреду конкуренције;
- 3) доставио неистините податке у понуди или без оправданих разлога одбио да закључи уговор о јавној набавци, након што му је уговор додељен;
- 4) одбио да достави доказе и средства обезбеђења на шта се у понуди обавезао.

Наручилац може да одбије понуду уколико поседује доказ који потврђује да понуђач није испуњавао своје обавезе по раније закљученим уговорима о јавним набавкама који су се односили на исти предмет набавке, за период од претходне три године за радове.

Доказ може бити: правоснажна судска одлука или коначна одлука другог надлежног органа; исправа о реализованом средству обезбеђења испуњења обавеза у поступку јавне набавке или испуњења уговорних обавеза; исправа о наплаћеној уговорној казни; рекламације потрошача, односно корисника, ако нису отклоњене у уговореном року; извештај надзорног органа о изведеним радовима који нису у складу са пројектом, односно уговором; изјава о раскиду уговора због неиспуњења битних елемената уговора дата на начин и под условима предвиђеним законом којим се уређују облигациони односи; доказ о ангажовању на извршењу уговора о јавној набавци лица која нису означена у понуди као подизвођачи, односно чланови групе понуђача; други одговарајући доказ примерен предмету јавне набавке, одређен конкурсном документацијом, који се односи на испуњење обавеза у ранијим поступцима јавне набавке или по раније закљученим уговорима о јавним набавкама.

Наручилац може одбити понуду ако поседује доказ из става 5, тачка 1) који се односи на поступак који је спровео или уговор који је закључио и други наручилац ако је предмет јавне набавке истоврстан.

5.22 Исправка грешака у поднетој понуди

Уколико понуђач начини грешку у попуњавању, дужан је да исту избели и правилно попуни, а место начињене грешке парафира и овери печатом.

Наручилац може да изврши исправке рачунских грешака уочених приликом разматрања понуде, по окончаном поступку отварања понуда, узимајући као релевантне јединичне цене.

Проверу рачунске тачности понуда и грешке, наручилац ће исправљати на следећи начин:

- уколико постоји разлика у износу израженом бројем и словима, износ изражен словима сматраће се тачним;
- уколико није тачан производ јединичне цене и количине, јединична цена ће се сматрати тачном, осим у износима који су дати паушално
- уколико цена за неку позицију није дата сматраће се да је вредност радова на тој позицији укључена у вредност других радова

Ако се понуђач не сагласи са исправком рачунских грешака, наручилац ће његову понуду одбити као неприхватљиву.

5.23 Критеријум за избор најповољније понуде и доделу уговора

Критеријум за избор најповољније понуде за обе партије је најнижа понуђена цена.

У случају да постоји две или више понуда са истом понуђеном ценом, критеријуми за избор најповољније понуде биће већи износ у БОН-ЈН обрасцу, односно билансу успеха за 2018. годину.

5.24 Обавештење понуђачима о обавези прописаној чланом 75. став 2 ЗЈН

Понуђачи су дужни да у понуди изричито наведу:

а) да су поштовали обавезе које произилазе из важећих прописа о заштити на раду, запошљавању и условима рада и заштити животне средине;

б) да немају забрану обављања делатности која је на снази у време подношења понуда.

Изјаву, сачињену на начин да из њене садржине јасно произилази испуњење напред наведених услова, понуђачи су дужни доставити (као саставни део понуде), уредно потписану од стране овлашћеног лица понуђача и оверену печатом понуђача. – образац бр. 10

5.25 Трошкови припремања понуде

Понуђач може да у оквиру понуде достави укупан износ и структуру трошкова припремања понуде.

Трошкове припремања и подношења понуде сноси искључиво понуђач и не може тражити од Наручиоца накнаду трошкова.

У случају обуставе потупка јавне набавке из разлога који су на страни Наручиоца, Наручилац ће понуђачу надокнадити трошкове израде узорка или модела, ако су изграђени у складу са техничким спецификацијама Наручиоца и трошкове прибављања средстава обезбеђења, под условом да је понуђач тражио накнаду тих трошкова у својој понуди.

5.26 Закључење уговора

Наручилац ће доставити понуђачу којем је додељен потписан уговор о јавној набавци у року од осам дана од дана протекла рока за подношење захтева за заштиту права из члана 149. ЗЈН.

У складу са чланом 112. став 2. тачка 5) ЗЈН, уколико је поднета само једна понуда, Наручилац може закључити уговор и пре истека рока за подношења захтева за заштиту права.

Наручилац ће изабраног понуђача благовремено обавестити о настанку законских услова за потписивање уговора (одмах по настанку услова, односно по протеклу рока за подношење захтева за заштиту права) и позвати га да приступи закључењу уговора.

Ако понуђач којем је додељен уговор одбије да закључи уговор о јавној набавци, наручилац може да закључи уговор са првим следећим најповољнијим понуђачем.

Разлози због којих се може одустати од доделе уговора:

- Наручилац задржава право да обустави поступак у складу са чланом 109. ЗЈН;

- Наручилац може да обустави поступак јавне набавке из објективних и доказивих разлога који се нису могли предвидети у време покретања поступка и који онемогућавају да се започети поступак оконча, односно услед којих је престала потреба Наручиоца за предметном набавком због чега се неће понављати у току исте буџетске године, односно у наредних шест месеци.

5.27 Измене уговора о јавној набавци

У складу са чланом 115. ЗЈН постоји могућност измене уговора о јавној набавци у случају продужења рока извођења радова и уколико дође до прекорачења неких количина из усвојене понуде Извођача, које прелазе 10% уговорених количина радова уколико би се одразиле и на промену уговорене цене, а све у складу са одредбама које су садржане у Закону о облигационим односима и Посебним узајансама о грађењу, којима се регулишу ова питања.

5.28 Заштита права понуђача

Захтев за заштиту права може да поднесе понуђач, односно заинтересовано лице које има интерес за доделу уговора у поступку јавне набавке и који је претрпео или би могао да претрпи штету због поступања наручиоца противно одредбама, у складу са одредбама чл.148. до 159. ЗЈН.

Захтев за заштиту права подноси наручиоцу 2 на адресу ЈП „Предузеће за развој, урбанизам и изградњу општине Књажевац“, Кеј Димитрија Туцовића 30, Књажевац, а копија се истовремено доставља Републичкој комисији.

О поднетом Захтеву за заштиту права Наручилац објављује обавештење о поднетом захтеву на Порталу јавних набавки и својој интернет страни, најкасније у року од два дана од пријема захтева за заштиту права.

Захтев за заштиту права којим се оспорава врста поступка, садржина позива за подношење понуда или конкурсне документације сматраће се благовременим ако је примљен од стране наручиоца најкасније 7 дана пре истека рока за подношење понуда, без обзира на начин достављања и уколико је подносилац захтева у складу са чланом 63. став 2. ЗЈН указао наручиоцу на евентуалне недостатке и неправилности а наручилац исте није отклонио.

После доношења одлуке о додели уговора или одлуке о обустави поступка, рок за подношење захтева за заштиту права је 10 дана од дана објављивања одлуке на Порталу јавних набавки.

Захтевом за заштиту права не могу се оспоравати радње Наручиоца предузете у поступку јавне набавке ако су подносиоцу захтева били или могли бити познати разлози за његово подношење пре истека рока за подношење захтева из члана 149. став 3 и 4 ЗЈН, а подносилац захтева га није поднео пре истека тог рока.

Уговор о јавној набавци не може бити закључен пре истека рока за подношење Захтева за заштиту права из члана 149. Закона о јавним набавкама.

Ако је захтев за заштиту права поднет након закључења уговора у складу са чланом 112. став 2. овог закона, Наручилац не може извршити уговор о јавној набавци до доношења одлуке о поднетом захтеву за заштиту права, осим ако су испуњени услови из члана 150. став 2 и 3 и ако наручилац или Републичка комисија на предлог Наручиоца не одлучи другачије.

Наручилац може да одлучи да заустави даље активности у случају подношења захтева за заштиту права, при чему је дужан да у обавештењу о поднетом захтеву за заштиту права наведе да зауставља даље активности у поступку јавне набавке..

Подносилац захтева за заштиту права је дужан да на Рачун буџета Републике Србије број: 840-30678845-06 уплати таксу у износу од 120.000,00 динара (упутство о уплати таксе погледајте на <http://www.kjn.gov.rs/ci/uputstvo-o-uplati-republicke-administrativne-takse.html>).

За све што није посебно прецизирано овом конкурсном документацијом важи Закон о јавним набавкама („Службени гласник РС”, број 124/2012, 14/2015 и 68/2015).

ОБРАСЦИ

Понуђач је у обавези да попуни, потпише и овери:

- | | |
|---|--------------------|
| 1. Образац за оцену испуњености услова понуђача и члана групе понуђача | ОБРАЗАЦ 1. |
| 2. Образац за оцену испуњености услова подизвођача | ОБРАЗАЦ 1а. |
| 3. Образац Понуде | ОБРАЗАЦ 2. |
| 4. Изјава о одговорном извођачу који ће решењем бити одређен за извођење радова | ОБРАЗАЦ 3. |
| 5. Списак изведених радова | ОБРАЗАЦ 4. |
| 6. Потврда о реализацији закључених уговора | ОБРАЗАЦ 5. |
| 7. Изјава о достављању гаранције банке или менице за добро извршење посла | ОБРАЗАЦ 6. |
| 8. Изјава о достављању гаранције банке или менице за отклањање недостатака у гарантном року | ОБРАЗАЦ 7 |
| 9. Модел уговора | ОБРАЗАЦ 8. |
| 10. Структура цене - Предмер и предрачун радова | ОБРАЗАЦ 9. |
| 11. Изјава о поштовању обавеза које произилазе из важећих прописа о заштити на раду, запошљавању и условима рада, заштити животне средине | ОБРАЗАЦ 10. |
| 12. Изјава о независној понуди | ОБРАЗАЦ 11. |
| 13. Трошкови израде понуде | ОБРАЗАЦ 12. |
| 14. Менично овлашћење (уз меницу за озбиљност понуде) | ОБРАЗАЦ 13. |

ПРИЛОЗИ

- | | |
|--|-----------------|
| 1. Извод из судског или другог регистра (извод из регистра Агенције за привредне регистре) | ПРИЛОГ 1 |
| 2. Извод из казнене евиденције, односно уверење надлежне полицијске управе Министарства унутрашњих послова | ПРИЛОГ 2 |
| 3. Потврда Пореске управе Министарства финансија Републике Србије и Потврда јединице локалне самоуправе – управе јавних прихода | ПРИЛОГ 3 |
| 4. Извештај о бонитету за јавне набавке (образац БОН-ЈН) | ПРИЛОГ 4 |
| 5. Уговори о изведеним радовима и окончане ситуације | ПРИЛОГ 5 |
| 6. Фотокопија личне лиценце за одговорног извођача радова са важећом потврдом Инжењерске коморе Србије | ПРИЛОГ 6 |
| 7. Доказ о радном ангажовању одговорног извођача радова | ПРИЛОГ 7 |
| 8. Банкарска гаранција или бланко соло меница, картон депонованих потписа и доказ о регистрацији менице код пословне банке за озбиљност понуде | ПРИЛОГ 8 |
| 9. Споразум између чланова групе за заједничко извршење посла (за ЗАЈЕДНИЧКУ ПОНУДУ) | ПРИЛОГ 9 |

ОБРАЗАЦ 1.

**ОБРАЗАЦ ЗА ОЦЕНУ ИСПУЊЕНОСТИ УСЛОВА,
а) ПОНУЂАЧА
б) ЧЛАНА ГРУПЕ ПОНУЂАЧА
(заокружити)**

(назив и седиште понуђача/члана групе понуђача)

Партија _____

При састављању понуде у потпуности смо поштовали услове наручиоца, упознати смо са свим условима наручиоца и с тим у вези прилажемо следеће доказе о испуњености обавезних услова:

Образац бр.1	Образац за оцену испуњености услова понуђача и члана групе понуђача	да	не
Образац бр.1а	Образац за оцену испуњености услова подизвођача	да	не
Образац бр.2	Образац понуде	да	не
Образац бр.3	Изјава о одговорном извођачу који ће решењем бити именован за извођење радова у јавној набавци	да	не
Образац бр.4	Списак изведених радова	да	не
Образац бр.5	Потврда о реализацији закључених уговора	да	не
Образац бр.6	Изјава о достављању гаранције банке или менице за добро извршење посла	да	не
Образац бр.7	Изјава о достављању гаранције банке или менице за отклањање недостатака у гарантном року	да	не
Образац бр.8	Модел уговора	да	не
Образац бр.9	Структура цене - Предмер и предрачун радова	да	не
Образац бр.10	Изјава у складу са чланом 75. став 2	да	не
Образац бр.11	Изјава о независној понуди	да	не
Образац бр.12	Трошкови израде понуде	да	не
Образац бр.13	Менично овлашћење (уз меницу за озбиљност понуде)	да	не

Прилог бр.1	Извод из Агенције за привредне регистре, односно извод из регистра надлежног органа	да	не
Прилог бр.2	Извод из казнене евиденције, односно уверење надлежне полицијске управе Министарства унутрашњих послова	да	не
Прилог бр.3	Потврда - Пореске управе Министарства финансија Републике Србије о измиреним порезима и доприносима и Потврда јединице локалне самоуправе – Управе јавних прихода о измиреним порезима и доприносима или потврда да се понуђач налази у поступку приватизације	да	не
Прилог бр.4	Извештај о бонитету за јавне набавке – Образац БОН-ЈН	да	не

Прилог бр.5	Уговори и окончане ситуације о изведениим радовима	да	не
Прилог бр.6	Фотокопија личне лиценце инжењера са важећом потврдом Инжењерске коморе Србије	да	не
Прилог бр.7	Доказ о радном ангажовању одговорног извођача радова	да	не
Прилог бр.8	Бланко соло меница, картон депонованих потписа и доказ о регистрацији менице код пословне банке (понуђач који прилаже бланко соло меницу) или банкарска гаранција за озбиљност понуде	да	не
Прилог бр.9	Споразум између чланова групе за заједничко извршење посла (за заједничку понуду)	да	не

Образац оверава овлашћено лице понуђача који наступа самостално или са подизвођачем, а у случају заједничке понуде овлашћено лице сваког члана групе понуђача.

Образац копирати у потребном броју примерака за сваког члана групе понуђача.

Уколико је понуђач уписан у **«регистар понуђача»** не доставља прилоге 1, 2 и 3.

Датум: _____

Потпис овлашћеног лица:

М.П. _____

ОБРАЗАЦ 1а

ОБРАЗАЦ ЗА ОЦЕНУ ИСПУЊЕНОСТИ УСЛОВА
ПОДИЗВОЂАЧА

ПАРТИЈА _____

(назив и седиште подизвођача)

При састављању понуде у потпуности смо поштовали услове Наручиоца, упознати смо са свим условима Наручиоца и с тим у вези прилажемо следеће доказе (прилоге) о испуњености обавезних услова:

Бр. прилога	Документ	Прилог	
		да	не
Прилог бр.1	Извод из Агенције за привредне регистре, односно извод из регистра надлежног органа	да	не
Прилог бр.2	Извод из казнене евиденције, односно уверење надлежне полицијске управе Министарства унутрашњих послова	да	не
Прилог бр.3	Потврда - Пореске управе Министарства финансија Републике Србије о измиреним порезима и доприносима и Потврда јединице локалне самоуправе – Управе јавних прихода о измиреним порезима и доприносима или потврда да се понуђач налази у поступку приватизације	да	не

Образац копирати у потребном броју примерака за подизвођаче уколико понуђач наступа са подизвођачима.

Образац потписује и оверава овлашћено лице понуђача или овлашћено лице подизвођача.

Уколико је подизвођач уписан у **«регистар понуђача»** не доставља прилоге 1, 2 и 3.

Датум: _____

Потпис овлашћеног лица

М.П.

ОБРАЗАЦ 2.**ОБРАЗАЦ ПОНУДЕ**

ПАРТИЈА _____

Дајем понуду број ____ од _____2019. год. за радове – **Партерно уређење простора око стамбених зграда у ул. 9-е бригаде, ЈН бр. 404/1-2/2019-02**

1) Да квалитетно извршим све радове у складу са наведеним условима из конкурсне документације, поштујући све важеће прописе и стандарде, на начин:

а) самостално б)са подизвођачем ц) заједничка понуда

А) Општи подаци о понуђачу/овлашћеном члану групе:

Назив понуђача: _____

Адреса понуђача: _____

Матични број понуђача: _____

Порески идентификациони број понуђача (ПИБ): _____

Овлашћено лице: _____

Име особе за контакт: _____

Електронска адреса понуђача (e-mail): _____

Телефон: _____

Телефакс: _____

Број рачуна понуђача и назив банке: _____

Понуђач је сагласно чл. 6 Закона о рачуноводству разврстан у :

(микро, мало, средње или велико правно лице)

Б) Подаци о подизвођачима (уколико понуђач подноси понуду са подизвођачем/подизвођачима):**Подизвођач:** _____

Адреса и седиште подизвођача: _____

Матични број: _____ ПИБ: _____

Овлашћено лице: _____

Број телефона: _____, e-mail: _____

Број рачуна: _____

Процент укупне вредности јавне набавке који ће бути поверен подизвођачу износи _____%

Подизвођач ће предмет јавне набавке извршити у делу: _____

Подизвођач: _____

Адреса и седиште подизвођача: _____

Матични број: _____ ПИБ: _____

Овлашћено лице: _____

Број телефона: _____, e-mail: _____

Број рачуна: _____

Процент укупне вредности јавне набавке који ће бути поверен подизвођачу износи _____%

Подизвођач ће предмет јавне набавке извршити у делу: _____

Подизвођач: _____

Адреса и седиште подизвођача: _____

Матични број: _____ ПИБ: _____

Овлашћено лице: _____

Број телефона: _____, e-mail: _____

Број рачуна: _____

Процент укупне вредности јавне набавке који ће бути поверен подизвођачу износи _____%

Подизвођач ће предмет јавне набавке извршити у делу: _____

Напомена: Процент укупне вредности јавне набавке, који понуђач поверава подизвођачу, не може бити већи од 50%, односно ако понуђач поверава извршење јавне набавке већем броју подизвођача, проценат укупне вредности које понуђач поверава подизвођачима (збирно за све подизвођаче) не може бити већи од 50%.

В) Подаци о осталим члановима групе у заједничкој понуди (уколико се подноси заједничка понуда):

Назив члана групе: _____

Адреса и седиште члана групе: _____

Матични број: _____ ПИБ: _____

Овлашћено лице: _____

Особа за контакт: _____

Број телефона: _____ Телефакс: _____, e-mail: _____

Број рачуна: _____

Назив члана групе: _____

Адреса и седиште члана групе: _____

Матични број: _____ ПИБ: _____

Овлашћено лице: _____

Особа за контакт: _____

Број телефона: _____ Телефакс: _____, e-mail: _____

Број рачуна: _____

Назив члана групе: _____

Адреса и седиште члана групе: _____

Матични број: _____ ПИБ: _____

Овлашћено лице: _____

Особа за контакт: _____

Број телефона: _____ Телефакс: _____, e-mail: _____

Број рачуна: _____

2) Цена радова:

Укупна вредност понуде изражена у динарима без ПДВ-а:	
Словима:	
ПДВ:	
Укупна вредност понуде изражена у динарима са ПДВ-ом	
Словима:	

3) Рок за извођење радова _____ календарских дана од дана увођења у посао.

4) Гарантни рок за све радове: ____ (____) године (не краћи од 2 године), од дана примопредаје радова.

5) Важност понуде износи ____ (____) од дана отварања понуда (не краћи од 30 дана). _____ словима

6) Начин плаћања: без аванса.

ИМЕ И ПРЕЗИМЕ ОВЛАШЋЕНОГ ЛИЦА

Датум: _____

ПОТПИС ОВЛАШЋЕНОГ ЛИЦА

М.П. _____

Образац 3.

**ИЗЈАВА ПОНУЂАЧА О ОДГОВОРНОМ ИЗВОЂАЧУ, КОЈИ ЋЕ РЕШЕЊЕМ
БИТИ ИМЕНОВАН ЗА ИЗВОЂЕЊЕ РАДОВА У ПРЕДМЕТНОЈ ЈАВНОЈ НАБАВЦИ
ПАРТИЈА _____**

Бр.	Име и презиме	Број лиценце	Назив привредног субјекта који ангажује одговорног извођача:	Основ ангажовања: 1. Запослен код понуђача 2. Ангажован уговором
1.				
2.				
3.				
4.				
5.				

Датум: _____

Потпис одговорног лица

М.П.

Напомена: Последњу колону «Основ ангажовања» попунити тако, што се за запослене уноси број "1", а за ангажоване уговором – број "2".

Образац потписује и оверава овлашћено лице овлашћеног члана групе понуђача.
Образац потписује и оверава овлашћено лице понуђача уколико наступа самостално или са подизвођачима.

ОБРАЗАЦ 4**СПИСАК ИЗВЕДЕНИХ РАДОВА**

За јавну набавку **Партерно уређење простора око стамбених зграда у ул. 9-е бригаде, ЈН бр. 404/1-2/2019-02**

ПАРТИЈА _____

Наручилац	Период извођења радова	Врста радова	Вредност изведених радова (без пдв-а)
Укупно изведених радова без ПДВ-а:			

Датум: _____

Потпис овлашћеног лица

М.П.

Образац копирати у потребном броју примерака за сваког члана групе понуђача. Образац потписује и оверава овлашћено лице понуђача уколико наступа самостално или са подизвођачима.

Образац потписује и оверава овлашћено лице овлашћеног члана групе понуђача или овлашћено лице члана групе.

ОБРАЗАЦ 5.**ПОТВРДА
ПАРТИЈА _____**_____
Назив наручиоца_____
Адреса

Овим потврђујемо да је предузеће

из _____,_____
(написати облик наступања: а) самостално; б) члан групе; ц) овлашћени члан; д) подизвођач)

за потребе Наручиоца

квалитетно и у уговореном року извело радове_____
(навести врсту радова)

у вредности од _____ динара без пдв-а,

односно у вредности _____ динара са пдв-ом

а на основу уговора број _____ од _____.

Ова Потврда се издаје ради учешћа на тендеру и у друге сврхе се не може користити.

Контакт особа Наручиоца: _____,

Телефон: _____

Датум: _____

Потпис овлашћеног лица Наручиоца

М.П.

ОБРАЗАЦ 6 .

Назив и адреса понуђача

Место: _____

Датум: _____

**ИЗЈАВА О ДОСТАВЉАЊУ ГАРАНЦИЈЕ БАНКЕ ИЛИ МЕНИЦЕ ЗА ДОБРО
ИЗВРШЕЊЕ ПОСЛА
ПАРТИЈА _____**

Овом Изјавом неопозиво потврђујемо да ћемо Наручиоцу, уколико нам се додели Уговор за **јавну набавку радова бр. 404/1-2/2019-02**, најкасније 10 дана од закључења Уговора, доставити банкарску гаранцију или бланко сопствену меницу регистровану код пословне банке, менично овлашћење и картон депонованих потписа, за добро извршење посла, у износу од 10 % од укупне вредности уговора без ПДВ-а, у корист наручиоца 1 – Општине Књажевац, која треба да буде са клаузулом „ без протеста”, роком доспећа „по виђењу” и роком важења 30 дана дужим од рока завршетка радова, с тим да евентуални продужетак рока за завршетак радова има за последицу и продужење рока важења менице и меничног овлашћења, за исти број дана за који ће бити продужен и рок за завршетак радова.

(м.п.)

ПОНУЂАЧ

(потпис одговорног лица понуђача)

Напомена: У случају да понуду подноси група понуђача, образац изјаве потписује овлашћени представник групе понуђача.

ОБРАЗАЦ 7.

Назив и адреса понуђача

Место: _____

Датум: _____

**ИЗЈАВА О ДОСТАВЉАЊУ БАНКАРСКЕ ГАРАНЦИЈЕ ИЛИ МЕНИЦЕ ЗА
ОТКЛАЊАЊЕ НЕДОСТАКА У ГАРАНТНОМ РОКУ
ПАРТИЈА _____**

Овом Изјавом неопозиво потврђујемо да ћемо Наручиоцу, уколико нам се додели Уговор за **јавну набавку радова бр. 404/1-2/2019-02**, на дан примопредаје радова по Уговору, доставити гаранцију банке или бланко сопствену меницу регистровану код пословне банке, менично овлашћење и картон депонованих потписа, за добро извршење посла за отклањање недостатака у гарантном року, која треба да буде са клаузулом „ без протеста”, роком доспећа „ по виђењу”, у износу од 5% од укупне вредности уговора без ПДВ-а, у корист наручиоца 1 – Општине Књажевац, која треба да буде са клаузулом безусловна и платива на први позив и роком важења пет дана дуже од гарантног рока.

(м.п.)

ПОНУЂАЧ

(потпис одговорног лица понуђача)

Напомена: У случају да понуду подноси група понуђача, образац изјаве потписује овлашћени представник групе понуђача.

ОБРАЗАЦ 8.**МОДЕЛ УГОВОРА****о извођењу радова на партерном уређењу простора око стамбених зграда у ул. 9-е бригаде**

Партија _____

Уговорне стране :

Општина Књажевац, ул. Милоша Обилића 1, 19350 Књажевац, ПИБ 102106760, матични број 07212674, коју заступа председник општине Књажевац мр Милан Ђокић, у даљем тексту Наручилац.

Предузеће _____, са седиштем у _____, ул. _____, ПИБ _____, матични број _____, рачун бр. _____ отворен код _____, које заступа _____, у даљем тексту Извођач.

Уколико понуђач подноси заједничку понуду (група понуђача) - унети податке за сваког члана групе понуђача:

3. Предузеће _____, са седиштем у _____, ул. _____, ПИБ _____, матични број _____, рачун бр. _____ отворен код _____, које заступа _____, у даљем тексту: извођач / члан групе понуђача

4. Предузеће _____, са седиштем у _____, ул. _____, ПИБ _____, матични број _____, рачун бр. _____ отворен код _____, које заступа _____, у даљем тексту: извођач / члан групе понуђача

Члан 1.

Наручилац је у спроведеном поступку јавне набавке радова у отвореном поступку бр. **404/1-2/2019-02**, изабрао извођача као најповољнијег понуђача за извођење радова на **партерном уређењу простора око стамбених зграда у ул. 9-е бригаде, партија _____** (уписати број и назив партије).

Ради извршења радова који су предмет овог уговора, Извођач се обавезује да обезбеди радну снагу, материјал, грађевинску и другу опрему, изврши грађевинске, грађевинско-занатске и припремно-завршне радове, као и све друго неопходно за потпуно извршење радова који су предмет овог уговора.

Члан 2.

Предмет Уговора је **партерно уређење простора око стамбених зграда у ул. 9-е бригаде, партија _____** (уписати број и назив партије) и ближе је одређен усвојеном понудом Извођача број _____ од _____ .2019. године заведене код извођача радова, односно бр. _____ од _____ .2019. године заведене код наручиоца.

Члан 3.

Уговорне стране утврђују да цена за радове из члана 2. Уговора износи укупно _____ динара без ПДВ-а, односно _____ динара са ПДВ-ом, а добијена је на основу понуде Извођача број _____ од _____ .2019. године заведене код извођача радова, односно бр. _____ од _____ .2019. године заведене код наручиоца.

Уговорене јединичне цене су фиксне и не могу се мењати услед повећања цене елемената на основу којих је одређена.

Измена уговорене цене, која је одређена фиксно, је могућа у случајевима предвиђеним чланом 637. Закона о облигационим односима.

Финансијска средства су обезбеђена у буџету општине Књажевац.

Члан 4.

У складу са чланом 115. ЗЈН постоји могућност измене уговора о јавној набавци у случају продужења рока извођења радова и уколико дође до прекорачења неких количина из усвојене понуде Извођача број _____ од _____.2019. године заведене код извођача радова, односно бр. _____ од _____.2019. године заведене код Наручиоца, које прелазе 10% уговорених количина радова уколико би се одразиле и на промену уговорене цене, а све у складу са одредбама овог уговора као и у складу са одредбама које су садржане у Закону о облигационим односима и Посебним узансама о грађењу, којима се регулишу ова питања.

Члан 5.

Уговорне стране су сагласне да се плаћање по овом уговору изврши по испостављеним привременим и окончаној ситуацији (исповлањеној након извршеног коначног обрачуна) сачињеним на основу оверене грађевинске књиге изведених радова и јединичних цена из усвојене понуде потписаним од стране надзорног органа, у року од 45 дана од дана испостављања ситуације.

Уколико Наручилац делимично оспори испостављене ситуације, дужан је да исплати неспорни део ситуације.

Члан 6.

Извођач се обавезује да радове који су предмет овог уговора изведе у року од _____ календарских дана од дана увођења у посао.

Датум увођења у посао, стручни надзор уписује у грађевински дневник, а сматра се да је увођење у посао могуће након кумулативног стицања следећих услова :

- да је Наручилац предао Извођачу инвестиционо-техничку документацију,
- да је Наручилац обезбедио Извођачу несметан прилаз градилишту,
- да је Наручилац Решењем одредио стручни надзор.

Рок за извођење радова почиње тећи од датума увођења у посао а завршава се датумом који је стручни надзор уписао у грађевински дневник као дан када је Извођач извео све уговорене радове.

Извођач радова је у обавези да писменим путем обавести стручни надзор о датуму завршетка извођења уговорених радова.

Утврђени рокови су фиксни и не могу се мењати без сагласности Наручиоца.

Члан 7.

Рок за извођење радова се продужава на захтев Извођача :

- у случају прекида радова који траје дуже од 2 дана, а није изазван кривицом Извођача
- у случају елементарних непогода и дејства више силе
- по налогу Наручиоца под условом да обим радова по измењеној пројектно-техничкој документацији знатно (преко 10%) прелази обим радова који су предмет овог уговора
- у случају прекида рада изазваног актом надлежног органа, за који није одговоран Извођач.

Захтев за продужење рока извођења радова који су предмет овог уговора, у писаној форми, Извођач подноси стручном надзору у року од два дана од сазнања за околност, а најкасније 5 дана пре истека коначног рока за завршетак радова. Уговорени рок је продужен када стручни надзор одобри тражено продужење рока о чему ће се писмено изјаснити у грађевинском дневнику.

У случају да Извођач не испуњава предвиђену динамику, обавезан је да уведе у рад више извршилаца, без права на захтевање повећаних трошкова или посебне накнаде.

Ако Извођач падне у доцњу са извођењем радова, нема право на продужење уговореног рока због околности које су настале у време доцње

Члан 8.

Уколико Извођач не заврши радове који су предмет овог уговора у уговореном року, дужан је да плати Инвеститору уговорну казну у висини 0,1% од укупно уговорене вредности за сваки дан закашњења, с тим што укупан износ казне не може бити већи од 5% од вредности укупно уговорених радова.

Наплату уговорне казне Наручилац ће извршити, без претходног пристанка Извођача, умањењем рачуна наведеног у окончаној ситуацији.

Ако је Наручилац због закашњења у извођењу или предаји изведених радова, као и неиспуњења обавеза Извођача претрпео штету која је већа од износа уговорне казне, може захтевати накнаду штете, односно поред уговорне казне и разлику до пуног износа претрпљене штете. Постојање и износ штете Наручилац мора да докаже.

Члан 9.

Извођач се обавезује да радове који су предмет овог уговора изведе у складу са важећим законима, техничким прописима и овим уговором, и да по завршетку радова изведене радове преда Наручиоцу.

Извођач се обавезује:

- да пре почетка радова Наручиоцу достави решење о именовању одговорног извођача радова
- да испуни све уговорене обавезе стручно, квалитетно, према важећим стандардима за ту врсту посла и у уговореном року;
- да обезбеди довољну радну снагу на градилишту и благовремену испоруку уговореног материјала и опреме потребну за извођење уговором преузетих радова;
- да уведе у рад више смена, продужи смену или уведе у рад више извршилаца, без права на повећање трошкова или посебне накнаде за то уколико не испуњава предвиђену динамику;
- да обезбеди безбедност свих лица на градилишту, као и одговарајуће обезбеђење складишта својих материјала и слично, тако да се Наручилац ослобађа свих одговорности према државним органима, што се тиче безбедности, прописа о заштити животне средине, и радно-правних прописа за време укупног трајања извођења радова до предаје радова Наручиоцу;
- да се строго придржава мера заштите на раду;
- да омогући вршење стручног надзора на објекту;
- да уредно води све књиге предвиђене законом и другим прописима Републике Србије, који регулишу ову област;
- да поступи по свим основаним примедбама и захтевима Наручиоца датим на основу извршеног надзора и да у том циљу, у зависности од конкретне ситуације, о свом трошку, изврши поправку или рушење или поновно извођење радова, замену набављеног или уграђеног материјала, опреме, уређаја и постројења или убрзања извођења радова када је запао у доцњу у погледу уговорених рокова извођења радова;
- да по завршеним радовима одмах обавести Наручиоца да је завршио радове и да је спреман за њихов пријем;
- да сноси трошкове накнадних прегледа комисије за пријем радова уколико се утврде неправилности и недостаци;
- да надокнади сву материјалну и/или нематеријалну штету коју претрпе трећа лица у вези са радовима који су предмет овог уговора;
- да гарантује квалитет изведених радова, употребљеног материјала и набављене опреме, с тим да отклањању недостатка у гарантном року за изведене радове Извођач мора да приступи у року од 5 дана по пријему писменог позива од стране Наручиоца;

- да по завршеним радовима одмах обавести надзор да је завршио радове и да је спреман за њихов пријем.

Члан 10.

Наручилац се обавезује да Извођачу плати уговорену цену под условима и на начин одређен чланом 5. овог Уговора и да од Извођача, по завршетку радова, прими наведене радове.

Наручилац ће обезбедити вршење стручног надзора над извршењем уговорних обавеза Извођача.

Наручилац се обавезује да уведе Извођача у посао, предајући му инвестиционо-техничку документацију, као и обезбеђујући му несметан прилаз градилишту.

Наручилац се обавезује да учествује у раду комисије за примопредају и коначни обрачун.

Члан 11.

Извођач се обавезује да најкасније у року од 10 дана од закључења Уговора преда Наручиоцу бланко соло меницу регистровану код пословне банке са меничним овлашћењем или гаранцију банке за добро извршење посла, у корист Наручиоца, у износу од 10 % од укупне вредности уговора без ПДВ-а, која треба да буде безусловна, платива на први позив и роком важења 30 дана дужим од рока за завршетак радова, с тим да евентуални продужетак рока за завршетак радова има за последицу и продужење рока важења банкарске гаранције, за исти број дана за који ће бити продужен и рок за завршетак радова. Наручилац ће уновчити банкарску гаранцију за добро извршење посла у случају да извођач не буде извршавао своје уговорне обавезе квалитетно и у предвиђеним роковима.

Извођач се обавезује да приликом примопредаје радова а најкасније при испостављању окончане ситуације преда Наручиоцу бланко соло меницу регистровану код пословне банке са меничним овлашћењем или гаранцију банке за отклањање недостатака у гарантном року, у корист Наручиоца, у износу од 5 % од укупне вредности уговора без ПДВ-а, која треба да буде безусловна, платива на први позив и роком важења 5 дана дуже од гарантног рока.

Уколико Извођач не достави банкарску гаранцију за отклањање недостатака у гарантном року, Наручилац ће за износ ове гаранције умањити окончану ситуацију и тај износ задржати трајно.

Члан 12.

Гарантни рок за изведене радове износи ____ (____) година рачунајући од дана примопредаје радова. За уграђене материјале важи гарантни рок у складу са условима произвођача, који тече од дана извршене примопредаје радова Наручиоцу.

Извођач је обавезан да, на дан извршене примопредаје радова који су предмет овог уговора, записнички преда Наручиоцу све гарантне листове за уграђене материјале, као и упутства за руковање.

Члан 13.

Извођач је дужан да у току гарантног рока, на први писмени позив Наручиоца, отклони о свом трошку све недостатке који се односе на уговорени квалитет изведених радова, уграђених материјала и опреме, а који нису настали неправилном употребом, као и сва оштећења проузрокована овим недостацима.

Ако Извођач не приступи извршењу своје обавезе из претходног става у року од 5 дана по пријему писменог позива од стране Наручиоца, Наручилац је овлашћен да за отклањање недостатака ангажује друго правно или физичко лице, на терет Извођача, наплатом гаранције банке за отклањање недостатака у гарантном року.

Уколико гаранција банке за отклањање недостатака у гарантном року не покрива у потпуности трошкове настале поводом отклањања недостатака из става 1. овог члана, Наручилац има право да од Извођача тражи накнаду штете, до пуног износа стварне штете.

Члан 14.

Уколико Наручилац утврди да уграђени материјал или опрема не одговара стандардима и техничким прописима, он га одбија и забрањује његову употребу. У случају спора меродаван је налаз овлашћене организације за контролу квалитета.

Извођач је дужан да о свом трошку обави одговарајућа испитивања материјала и контролу квалитета опреме. Поред тога, он је одговоран уколико употреби материјал који не одговара квалитету.

Члан 15.

Извођач ће део радова који су предмет овог уговора извршити преко подизвођача Предузећа _____, са седиштем _____, ПИБ _____, матични број _____ и Предузећа _____, са седиштем _____, ПИБ _____, матични број _____.

Извођач у потпуности одговара Наручиоцу за извршење уговорених обавеза, те и за радове изведене од стране подизвођача, као да их је сам извео. Извођач одговара Наручиоцу за извршење уговорених обавеза неограничено солидарно са осталим понуђачима из групе понуђача.

Члан 16.

Уколико се током извођења уговорених радова појави потреба за извођењем вишкова радова Извођач је дужан да застане са том врстом радова и писмено обавести стручни надзор Наручиоца.

По добијању писмене сагласности Наручиоца, Извођач ће извести вишак радова. Јединичне цене за све позиције из предмера радова усвојене понуде Извођача број _____ од _____2019. године заведене код извођача радова, односно бр. _____ од _____2019. године заведене код наручиоца за које се утврди постојање вишка радова остају фиксне и непроменљиве, а извођење вишка радова до 10% количине неће утицати на продужетак рока завршетка радова ни на промену износа уговорене цене из става 1 члана 3 овог уговора.

У случају да Извођач, без претходно добијене писмене сагласности Наручиоца, изведе вишак радова, Наручилац их може накнадно одобрити ако на основу увида у грађевински дневник, грађевинску књигу, техничку документацију и извештај стручног надзора, установи да је њихово извођење било потребно и оправдано, што ће се констатовати при сачињавању коначног обрачуна.

Члан 17.

Извођач о завршетку радова који су предмет овог уговора писменим путем обавештава Наручиоца и стручни надзор, а дан завршетка радова уписује се у грађевински дневник.

Примопредаја радова се врши комисијски а комисију за примопредају радова чине по један представник Наручиоца, стручног надзора и Извођача.

Комисија је дужна да у најкаћем могућем року изврши примопредају изведених радова о чему сачињава записник о примопредаји радова.

Грешке, односно недостатке које утврди Наручилац у току извођења или приликом преузимања и предаје радова, Извођач мора да отклони без одлагања. Уколико те недостатке Извођач не почне да отклања у року од 5 дана по пријему позива од стране Наручиоца и ако их не отклони у споразумно утврђеном року, Наручилац ће радове поверити другом извођачу на рачун Извођача радова.

Евентуално уступање отклањања недостатака другом извођачу Наручилац ће учинити по тржишним ценама и са пажњом доброг привредника.

Члан 18.

Коначна количина и вредност радова по овом уговору утврђује се на бази стварно изведених радова оверених у грађевинској књизи од стране стручног надзора и усвојених јединичних цена из понуде које су фиксне и непроменљиве.

Рад на коначном обрачуна започиње одмах по извршеној примопредаји а завршава се у року од 30 дана од дана примопредаје.

Извођач, на основу записника о примопредаји и записника о коначном обрачуну, испоставља окончану ситуацију.

Члан 19.

Наручилац има право на једнострани раскид Уговора у следећим случајевима:

- ако Извођач радова касни са извођењем радова дуже од 15 календарских дана;
- уколико извршени радови не одговарају прописима или стандардима за ту врсту посла и квалитету наведеном у понуди Извођача радова, а Извођач није поступио по примедбама стручног надзора;
- уколико Извођач из неоправданих разлога прекине са извођењем радова;
- у случају недостатка средстава за његову реализацију.

Члан 20.

У случају једностраног раскида уговора Наручилац има право да за радове који су предмет овог уговора ангажује другог извођача и активира гаранцију банке за добро извршење посла. Извођач је у наведеном случају обавезан да надокнади Наручиоцу штету, која представља разлику између цене предметних радова по овом уговору и цене радова новог извођача за те радове.

Уговор се раскида изјавом у писаној форми која се доставља другој уговорној страни и са отказним роком од 15 дана од дана достављања изјаве. Изјава мора да садржи основ за раскид уговора.

У случају раскида уговора, Извођач је дужан да изведене радове обезбеди од пропадања, да Наручиоцу преда записник комисије о стварно изведеним радовима до дана раскида уговора. Трошкове сноси уговорна страна која је одговорна за раскид уговора.

Члан 21.

За све што овим уговором није посебно утврђено примењују се одредбе Закона о облигационим односима, Посебних узанси о грађењу, Закона о планирању и изградњи и других позитивних законских прописа.

Члан 22.

Прилози и саставни делови овог уговора су:

- понуда Извођача број _____ од _____ .2019. године заведене код извођача радова, односно бр. _____ од _____ .2019. године заведене код наручиоца
- Структура цене - Предмер и предрачун радова.

Члан 23.

Све евентуалне спорове уговорне стране ће решавати споразумно.

Уколико до споразума не дође, спор ће решавати стварно и месно надлежни суд.

Члан 24.

Овај уговор ступа на снагу даном потписа свих уговорних страна.

Члан 25.

Овај уговор је сачињен у шест једнаких примерака, по три за сваку уговорну страну.

ИЗВОЂАЧ:

НАРУЧИЛАЦ:

општина Књажевац

мр Милан Ђокић

ОБРАЗАЦ 9.**СТРУКТУРА ЦЕНЕ ПОНУДЕ
ПАРТИЈА 1 – Асфалтерски радови**

- 1 Набавка, превоз и уградња асфалта БНХС-16 у дебљини од д=5,0 цм, преко постојеће припремљене подлоге од дробљеног каменог агрегата 0-31,5мм.

м² 1200 х =

- 2 Набавка, превоз и уградња асфалта АБ 8 на пресвлачењу постојећих асфалтних површина у дебљини д=3 цм.

м² 3350 х =

Укупно без ПДВ-а:

ПДВ:

Укупно са ПДВ-ом:

М.П.

Понуђач

ОБРАЗАЦ 9.

СТРУКТУРА ЦЕНЕ ПОНУДЕ
ПАРТИЈА 2 – Партерно уређење простора између стамбених зграда

I ЗЕМЉАНИ РАДОВИ**А. Паркинзи**

1	Машински ископ материјала III и IV категорије 36 пакинг места (локација код зграде 11Б, 11Г, 13,15 и 17, 36 пакинг места) у дебљини од д=20цм. са одвожењем на депонију до 2 км.	м3	90	x	=
2	Машински ископ материјала III и IV категорије (локација код зграде 21) у дебљини од д=30 цм са одвожењем на депонију до 2 км.	м3	225	x	=
3	Ваљање подтла до потребне збијености Ms=40Мра (све три локације за нова ПМ) Обрачун по м2 уваљане површине:	м2	1200	x	=
4	Набавка, утовар, превоз, разастирање и сабијање (Ms=60 Мра) дробљеног камена (ризле) крупноће 0-31 мм дебљине до д=20цм у сабијеном стању.	м3	240	x	=
		Укупно А.:			

Б. Пешачке површине

1	Рушење постојећег тротоара са леве стране улице 9-те бригаде од асфалта и уклањање постојећих ивичњака, машинским путем са утоваром и транспортом на депонију до 3 км који одреди надзорни орган.	м3	210	x	=
2	Уклањање постојећих бетонских плоча на локацији III (плато код зграда 13,15 и 17 и 19Б, 21 и 23) са утоваром и транспортом и складиштењем на месту које одреди надзорни орган.	м3	85	x	=

- 3 Набавка и уградња тампона тротоара од ризле крупноће 0-31 мм у дебљини од д=15 цм са ваљањем до потребне збијености (Ms=60 Мра) и поправка тампона испод скинутих бет.плоча д= 5цм

м3	170	x	=
Укупно Б.:			
Укупно I (А+Б):			

II ПОПЛОЧАВАЊЕ И ИВИЧЊАЦИ

- 1 Набавка и уградња ливених сивих бетонских ивичњака на тротоару 24x20x80 на слоју од бетона МБ25.

м 450 x =

- 2 Набавка и уградња бетонских вибропресованих сивих ивичњака на тротоару 7x20x50 цм на слоју од бетона МБ25.

м 450 x =

- 3 Набавка, превоз и уградња ливених сивих бетонских ивичњака 20/24/80 цм на слоју од бетона МБ25. (код паркинга)

м 275 x =

- 4 Набавка и уградња сивих бетонских вибропресованих ивичњака око пешачких стаза 7x20x50 цм на слоју бетона МБ25.

м 754 x =

- 5 Набавка и уградња бетонских вибропресованих двослојних плочица д=6,0 цм 20x10 и 10x10 (комбиновано), боју одређује инвеститор, на слоју пране фракције 0-4 мм, д=3,5 цм са фуговањем спојница кварцним песком крупноће 0-4 мм. (на тротоару 800м² и пешачке стазе 920м²)

м2 1720 x =

- 6 Набавка и уградња вибропресованих бетонских плоча у комбинацији „квадро“ (сиве) 20x20x6 и „холанд“ 10x10x6 (жута) на слоју од пранје фракције 0-4 мм у дебљини од д=3,5 цм са фуговањем спојница кварцним песком крупноће 0-4 мм у блоку зграда 9 и 11.

м2 270 x =

7	Набавка и уградња, РАСТЕР” елемената систем бетон-трава, поред дрвореда код нових паркинг места у нивоу улице	м2	20	x	=
8	Крпљење бетоном постојећих тротара око зграда, МБ 25.	м3	7	x	=
Укупно II :					

III МОБИЛИЈАР

1	Набавка, транспорт и уградња кућице са тунелом, платформом са балконом, тобоганом, пешчаником, ограђеном косом приступном рампом. Позиција обухвата и израду темељних стопа, анкерисање носача-стубова кућице и бетонирање МБ30, како је описано кроз технички опис радова.	ком	1	x	=
2	Набавка, транспорт и уградња рама љуљашке са две класичне љуљашке. Позиција обухвата и израду темељних стопа, анкерисање носача-стубова и бетонирање МБ30, како је описано кроз технички опис радова. Обрачун по комаду.	ком	1	x	=
3	Набавка, транспорт и уградња самостојећег тобогана са клизном даском од армираног полиестера на металној конструкцији-носачу са мердевинама, рукохватима, бочним заштитницима. Клизна даска је развијене дужине приближно 3300 мм, минималне ширине 500 мм. Позиција обухвата и израду темељних стопа, анкерисање носача-стубова и бетонирање МБ30 Обрачун по комаду.	ком	1	x	=

- | | | | | | |
|---|--|-----|-----|---|---|
| 4 | Набавка, транспорт и уградња дечје дупле клацкалице (метална конструкција, две шипке са по два седишта). Позиција обухвата и израду темељних стопа, анкерисање носача-стубова и бетонирање МБ30. Обрачун по комаду. | ком | 2 | x | = |
| 5 | Набавка, превоз и уградња сеник надстрешнице - шестоугаоне печурка са столом и 4 клупе без наслона у комбинацији дрво - метал. Покривач од теголе браон боје. Позиција обухвата и израду темељних стопа, анкерисање носача-стубова и бетонирање МБ30. Обрачун по комаду. | ком | 4 | x | = |
| 6 | Набавка, транспорт и уградња металних корпи за отпатке. Позиција обухвата и израду темељних стопа, анкерисање стубова и бетонирање МБ30 | ком | 10 | x | = |
| 7 | Набавка, транспорт и постављање клупа дрво-метал, фиксираних на бетонским стопама и постављених по распореду датом на ситуацији. Позиција обухвата и израду темељних стопа, анкерисање носача-стубова и бетонирање МБ30. Обрачун по комаду. | ком | 22 | x | = |
| 8 | Набавка и уградња металних стубића Ø 42,4 мм, офарбаних жутом бојом, висине 60 цм, заштићених поклопцем на међусобном растојању 1,10 м у нивоу тротоара ради заштите зелених површина. Позиција обухвата и израду темељних стопа, анкерисање стубова и бетонирање МБ25. Обрачун по комаду уграђеног стубића. | ком | 100 | x | = |

9	Набавка, транспорт и постављање конструкције коша, табла од плексигласа зглобног обруча и мрежице. Цео склоп мора да има атесте. У цену урачунати и демонтажу постојеће конструкције коша и израду бетонских стопа по детаљу у прилогу.	ком	3	x	=
10	Набавка- израда и уградња информационе табле. Позиција обухвата израду табле, од челичних профила као носача лимене пластифициране табле. Носаче табле анкерисати у темељне стопе израђене МБ 20. Табла мора бити у складу са чланом 10. Правилника о безбедности дечјих игралишта "Службени гласник РС", број 63/2018.	ком	2	x	=
Укупно III :					

IV ТЕРЕТАНА НА ОТВОРЕНОМ

А. Земљани радови

1	Машински широки ископ земље III категорије за израду теретане на отвореном д=30цм са утоваром и превозом материјала до 2 км.	м3	40	x	=
2	Набавка, превоз, разастирање и сабијање ваљање, ризле за тампон просечне дебљине д=20 цм, до потребне збијености на слоју стабилизоване земље.	м3	30	x	=
Укупно А.:					

Б. Бетонски радови

1	Израда АБ стопа МБ-30 за справе за теретану на отвореном. Стопе се израђују се на лицу места у уплати преко слоја шљунка д=10цм и слоја набијене земље, по цртежу.	м3	3	x	=
---	--	----	---	---	---

- 2 Припрема подлоге, набавка и уградња сивих парковских бетонских ивичњака 7x20x50 цм на подлози од бетона МБ 20 са потребним фуговањем.

м 54 х =

- 3 Набавка, транспорт и уградња бетонских вибропресованих двослојних плочица д=6цм, 20x10цм, са додатком 30% у боји по жељи инвеститора, на слоју пране фракције 0-4мм д=3-5цм са фуговањем спојница кварцним песком 0-4 мм.

м2 130 х =

Укупно Б. :

В. Уградња фитнес справа

- 1 Израда-набавка, превоз и уградња фитнес справе “Универзалне шипке”, или сличног назива, на предходно припремљену бетонску подлогу од МБ 30. Справа треба да буде комбинација за 4 (четри) врсте вежби и развоја мишића, димензија и облика као у графичком прилогу.

ком 1 х =

- 2 Израда-набавка, превоз и уградња фитнес справе “Коса клупа”, за развој трбушних мишића, на предходно припремљену бетонску подлогу од МБ 30, , димензија и облика као у графичком прилогу .

ком 1 х =

- 3 Израда-набавка, превоз и уградња фитнес справе “Столица за повлачење и одгуривање”, јачање и развијање мишића горњих удова, рамена и леђа, на предходно припремљену бетонску подлогу од МБ 30, димензија и облика као у графичком прилогу

ком 1 х =

- 4 Израда-набавка, превоз и уградња фитнес справе “Седиште за одгуривање”, побољшање и стабилност зглобова доњих екстремитета, на предходно припремљену бетонску подлогу од МБ 30, димензија и облика као у графичком прилогу.

ком 1 х =

Укупно В. :

Укупно IV (А+Б+В):

V УРЕЂЕЊЕ ЗЕЛЕНИХ ПОВРШИНА

- 1 Машинско чишћење терена до дубине 30 цм са вађењем пањева и равнањем комбинованом машином ИЦБи одвозом шута и грања на даљину до 2 км.

h 20 x =

- 2 Набавка, транспорт и разастирање земље – хумуса. Обрачун по м³

м³ 350 x =

- 3 Набавка, транспорт и садња кугластог црвенолисног јасена, кестена, јапанске трешње, сребрнастих туја и украсног шибља по распореду датом на ситуацији. Обрачун по посађеном комаду.

ком 50 x =

- 4 Груба и фина (фрезовања) обрада земљишта са набавком, засејавањем и ваљањем парковске траве I класе. У цену урачунати и залевање и одржавање засејане траве до примопредаје радова.

м² 5460 x =

Укупно V:

VI АУТОМАТСКИ СИСТЕМ ЗА ЗАЛЕВАЊЕ**А. Припремни и земљани радови**

- 1 Обележавање трасе ископа, положаја распрскивача, вентила и прикључака. Обележити положаје распрскивача, положаја шахти са електромагнетним вентилима, прикључке на постојећи цевовод и остала чворишта.

м 2460 x =

- 2 Машински ископ канала каналокопачем ширине 11цм и дубине 50-60цм, насипање дна и затрпавање цева песком, затрпавање канала земљом из ископа. Вишак земље извести на депонију.

	м	2460	х	=
3 Подбушивање отвора испод стаза за пролаз црева Ø63,50,40,32,25 и каблова.				
	м	46	х	=
	Укупно А.:			

Б. Израда заливног система

1 Набавка, транспорт и уградња ротор распрскивача .Након монтаже извршити пробно пуштање у рад и подешавање углова распрскивања.				
средњег домета 9-15м	ком	236	х	=
кратког домета 7-10 м	ком	10	х	=
2 Набавка, транспорт и уградња спреј распрскивача. Након монтаже извршити пробно пуштање у рад и подешавање углова распрскивања				
	ком	140	х	=
3 Набавка, транспорт и уградња спојног шахта за смештај електромагнетних вентила. Након монтаже извршити затрпавање уз набијање и нивелисање шахте.				
	ком	11	х	=
4 Набавка, транспорт и уградња РЕ 63 водоводног црева РN 10 . Цеовод спајати РР фитингом по упутству произвођача.				
РЕ 63	м	300	х	=
РЕ 50	м	200	х	=
РЕ 40	м	400	х	=
РЕ 32	м	600	х	=
РЕ 25	м	1140	х	=
5 Набавка, транспорт и уградња РР обујмице				
Ø63	ком	36	х	=
Ø50	ком	25	х	=
Ø40	ком	60	х	=
Ø32	ком	112	х	=
Ø25	ком	153	х	=
6 Набавка, транспорт и уградња флексибилног зглоба				
1/2"	ком	150	х	=
3/4"	ком	236	х	=
7 Набавка, транспорт и уградња РР ,Zn и осталог фитинга као и остали ситан неспецифиран материјал				
	пауш.	1	х	=

- 8 Набавка, транспорт и уградња прикључка на постојећи цевовод са свим неопходним материјалом (вентил, могућност за пражњење система....)

ком	6	x	=
Укупно Б. :			

В. Израда аутоматике за заливни систем

- 1 Набавка, транспорт и уградња електромагнетних вентила са контролом протока, 9V са свим пратећим елементима. Након монтаже вентиле активирати.

2"	ком	4	x	=
1"	ком	16	x	=

- 2 Набавка, транспорт и уградња подземног кабла 4x1мм. Извршити повезивање електромагнетних вентила и тајмера.

ком	5	x	=
-----	---	---	---

- 3 Набавка, транспорт и уградња тајмера 9V.

четвороканалног	ком	4	x	=
двоканалног	ком	2	x	=

- 4 Монтажа аутоматике заливног система са потребним спојним елементима. У цену урачунати и рад потребан за рад система. Извршити тестирање аутоматике.

пауш.	1	x	=
-------	---	---	---

Укупно В.:

Укупно VI (А+Б+В):

VII ЈАВНА РАСВЕТА

- 1 Машинско опсецање ширине 40цм, асфалта (70%, д=5цм) и бетона (30%, д=10цм) са разбијањем и одвозом шута на даљину до 2 км. Дужина опсецања Л=115м са обе стране.

м'	230	x	=
----	-----	---	---

- 2 Машински ископ земље III категорије у рову 0,4x0,8 са одбацивањем у страну.

м'	600	x	=
----	-----	---	---

- 3 Ископ земље III категорије за темељне стопе (0,6x0,6x0,8) x 22.

м ³	6,34	x	=
----------------	------	---	---

4	Бетонирање темељних стопа (0,6x0,6x0,8)x22 бетоном МБ-20 са анкер корпом и ПВЦ цревима Ø 50 мм.	м ³	6,34	x	=
5	Набавка и полагање кабла ППОО 4x4 мм ² у слоју од песка или ситне земље.	м'	670	x	=
6	Набавка и полагање FeZn траке.	м'	645	x	=
7	Набавка и полагање гал штитника	м'	600	x	=
8	Набавка и полагање позор ПВЦ траке	м'	600	x	=
9	Затрпавање рова у слојевима са сабијањем до Me≥60 Мп/м ² код асфалтних и бетонских површинах и у зеленим површинама до Me≥40 Мп. У цену урачунати испод асфалтних и бетонских површина затрпавање рова шљунком (у дужини 115м).	м'	600	x	=
10	Набавка и уградња гвоздено цевастих офарбаних стубова са ППР плочом, осигурачима и лиром, висине 6 м'. Детаљ дат у прилогу.	ком	22	x	=
11	Набавка и уградња лед рефлектора јачине светлости 50 W са повезивањем на напон	ком	4	x	=
12	Набавка и уградња кабла РРУ 3x2,5 мм са заштитним ПВЦ цревима Ø 30 мм за рефлекторе, са типловањем у бетонски зид.	м'	50	x	=
13	Набавка и уградња ОГ кутије	ком	4	x	=
14	Набавка и уградња ППР плоче у ОГ кутије	ком	4	x	=
Укупно VII :					

РЕКАПИТУЛАЦИЈА

- I ЗЕМЉАНИ РАДОВИ
- II ПОПЛОЧАВАЊЕ И ИВИЧЊАЦИ
- III МОБИЛИЈАР
- IV ТЕРЕТАНА
- V УРЕЂЕЊЕ ЗЕЛЕНИХ ПОВРШИНА
- VI АУТОМАТСКИ СИСТЕМ ЗА ЗАЛЕВАЊЕ
- VII ЈАВНА РАСВЕТА

Укупно без ПДВ-а:

ПДВ 20%:

Укупно са ПДВ-ом:

М.П.

Понуђач

ОБРАЗАЦ 10**ИЗЈАВА О ПОШТОВАЊУ ОБАВЕЗЕ КОЈЕ ПРОИЗИЛАЗЕ ИЗ ВАЖЕЋИХ
ПРОПИСА О ЗАШТИТИ НА РАДУ, ЗАПОШЉАВАЊУ И УСЛОВИМА РАДА,
ЗАШТИТИ ЖИВОТНЕ СРЕДИНЕ
ПАРТИЈА _____**

У вези члана 75. став 2. Закона о јавним набавкама, као заступник понуђача дајем следећу

ИЗЈАВУ

Понуђач/члан групе _____ у поступку јавне набавке **Партерно уређење простора око стамбених зграда у ул. 9-е бригаде, ЈН бр. 404/1-2/2019-02**, поштовао је обавезе које произлазе из важећих прописа о заштити на раду, запошљавању и условима рада, заштити животне средине, као и да нема забрану обављања делатности која је на снази у време подношења понуде.

Датум

Понуђач/члан групе

М.П.

Напомена: За понуђача који подноси понуду самостално, или са подизвођачем, изјаву даје и потписује одговорно лице понуђача, а за понуду групе понуђача изјаву даје и потписује одговорно лице сваког понуђача из групе понуђача и оверена печатом. Образац копирати за сваког члана групе.

ОБРАЗАЦ 11

Назив и адреса понуђача/ члана групе

Место: _____

Датум: _____

**ИЗЈАВА О НЕЗАВИСНОЈ ПОНУДИ
ПАРТИЈА _____**

У складу са чланом 26. Закона о јавним набавкама („Сл. гласник РС“ број 24/2012, 14/2015 и 68/2015) изјављујемо под пуном материјалном и кривичном одговорношћу да понуду за учешће у поступку јавне набавке радова број **404/1-2/2019-02, Партерно уређење простора око стамбених зграда у ул. 9-е бригаде**, подносимо независно, без договора са другим понуђачима или заинтересованим лицима.

Датум: _____

ИМЕ И ПРЕЗИМЕ ОВЛАШЋЕНОГ ЛИЦА

ПОТПИС ОВЛАШЋЕНОГ ЛИЦА

М.П.

НАПОМЕНА: Уколико понуду подноси понуђач који наступа са подизвођачем Изјаву потписује понуђач за подизвођача. Уколико понуду подноси група понуђача, Изјаву потписује сваки члан групе понуђача. Образац копирати за сваког члана групе.

ОБРАЗАЦ 13.

**МЕНИЧНО ОВЛАШЋЕЊЕ
ПАРТИЈА _____****Менично писмо – овлашћење - за озбиљност понуде**

На основу Закона о меници и тачака 1,2,и 6 Одлуке о облику, садржини и начину коришћења јединствених инструмената платног промета

ДУЖНИКА _____ (унети одговарајуће податке
МБ: _____ дужника – издаваоца менице)
ПИБ: _____
ТЕКУЋИ РАЧУН _____

ИЗДАЈЕ

МЕНИЧНО ПИСМО – ОВЛАШЋЕЊЕ
-за корисника бланко сопствене менице-

НАРУЧИЛАЦ: **Општина Књажевац**, Милоша Обилића 1, Књажњавац (у даљем тексту Поверилац)

Предајемо Вам бланко сопствену (соло) меницу и овлашћујемо Повериоца, да предату меницу број _____ (унети серијски број менице) може попунити у износу од _____ (_____ динара), као гаранцију за озбиљност понуде (3%) са роком важности 20 дана од дана закључења уговора.

Овлашћујемо Повериоца да попуни меницу за наплату на износ од _____ (_____ динара) и да безусловно и неопозиво, без протеста и трошкова, вансудски у складу са важећим прописима изврши наплату са свих рачуна Дужника

_____ (унети одговарајуће податке дужника – издаваоца менице-назив, место и адресу) код банака, а у корист Повериоца **Општине Књажевац**, Милоша Обилића 1, Књажњавац .

Овлашћујемо банке код којих имамо рачуна да наплату плаћање изврше на терет свих наших рачуна, као и да поднети налог за наплату заведу у редослед чекања у случају да на рачунима уопште нема или нема довољно средстава или због поштовања приоритета у наплати са рачуна.

Дужник се одриче права на повлачење овог овлашћења, на стављање приговора на задужење и на сторнирање задужења по овом основу за наплату.

Меница је важећа и у случају да дође до промене лица овлашћеног за заступање Дужника, статусних промена или оснивања нових правних субјеката од стране дужника. Меница је потписана од стране овлашћеног лица за заступање Дужника _____ (унети име и презиме овлашћеног лица).

Ово менично писмо – овлашћење сачињено је у 2 (два) истоветна примерка, од којих је 1 (један) примерак за Повериоца, а 1 (један) задржава Дужник.

Издавалац менице

(место и датум)_____
(печат и потпис овлашћеног лица)

ПРИЛОГ - Техничке карактеристике и изглед мобилијара (који треба бити димезија и изгледа као на слици или „сличних“)

- Мулти функционални дечији центар који чини кућица са тунелом, платформом са балконом, тобоганом, пешчаником, ограђеном косом приступном рампом.

Оквирних габаритних димензија: АхБхХ=5,9х4,5х3,6м

Метална конструкција кућице, крова кућице и одвојене платформе, урађени од округлих челичних конструктивних цеви мин. пречника 2,5" (Ø76,1мм), дебљине зида мин. 3,25мм. Кућицу покрити даском #5х20х130цм, које торбан завртњевима М8х60мм везати за пљоснато гвожђе-„флах“, заварено за цеви кровне конструкције. Кућица и платформа су спојене тунелом од фибергласа (армираног полиестера) пречника Ø700мм, дужине 1,2м, дебљине зида минимално 5,0 мм. Димензије основе кућице 1,2х1,2м, висина кућице 3,6м. Димензије основе платформе (без крова) 1,2х1,2м, висина платформе је 2,2м, висине до пода платформе 1,3м, са оградом максималне висине 0,9м, са ограђеним балконом на једној страни Р=0,6м, са кога се спушта. Конструкција ограђене стрме равни урађена од кутијастих дебелозидних цеви 60х40мм, дебљине зида минимално 3,5мм, преко кога поставити даске дебљине 5цм.

Сви дрвени елементи машински и ручно обрађени (углачани), заштићени полиестерским премазом-„грундом“, затим лазурним премазом на бази воска или квалитетним завршним бојама (дечијим, веселим-„бенетон“ бојама!). Метални елементи, механички очишћени, заштићени фосфатизирани (С-15), премазани заштитном бојом за метал и завршном декоративном бојом за метал (дечијим, веселим-„бенетон“ бојама).

Анкерни елементи центра (кућице, платформе) су продужени носачи („ноге“) кућице и платформе, минималне дужине 50цм, убетониране у МБ30, пречник рупе у земљи минимално Ø40х60цм, (или 40х40х60цм. Дно рупе у земљи прекрити шљунком у дебљини 10цм). Такође обавезно причврстити за подлогу (анкерисати, убетонирати, марком бетона МБ30) и доњи део приступне ограђене стрме равни , као и доњи носач тобогана, анкерним елементима који обезбеђују стабилност опреме и сигурност и безбедност корисника!

Опремену урадити у свему по захтевима СРПС ЕН 1176



- Рам љуљашке са две класичне љуљашке

Рам љуљашке урадити од округлих конструкционих цеви, (са дебљим зидом цеви). Носач-ноге љуљашке (у облику слова "А") урадити од округлих конструкционих цеви минималног пречника 2" (Ø60,1мм, мин дебљина зида 3,25мм). Хоризонтална носећа цев (за вешање љуљашки) од цеви минималног пречника 2,5" (Ø76,1мм, мин дебљина зида 3,65мм). Повезивање елемената рама-конструкције остварити варењем одговарајућих цеви, плоча мин.дебљине 6мм и завртњевима М10мм, одговарајуће дужине, да би конструкција била стабилна у динамичким условима. Носачи седишта љуљашке урадити од поцинкованих ланца мин. дебљине алке ланца 6,0мм, са унутрашњим промером мањим или једнаким 8,6мм (усаглашено са Европским и Српским нормативима СРПС ЕН 1176-2). Седишта урадити од водоотпорне шпере, дебљине 15мм, или армираног полиестера, или гуме са арматуром од алуминијумске, или челичне плоче. Носачи љуљашки-кушишта урадити са по 2 радијална затворена лежаја у кућишту. Висина рама 2,0÷2,2м. Димензије рама (укупна ширина рама, размак између седишта, размак од седишта до носача љуљашке,...) у потпуности усагласити са захтевима СРПС ЕН 1176-2. Рам љуљашке (ноге) анкерисати бетонирањем продужених носача-ногу 600 мм у бетонску масу МБ30. Рупе у земљи копати димензија Ø400x650мм.



ТОБОГАН (МЕТАЛНА КОНСТРУКЦИЈА СА ПОЛИЕСТЕРСКОМ КЛИЗНОМ ДАСКОМ) (Такозвани самостојећи тобоган. Полиестерска клизна даска на металној конструкцији-носачу са мердевинама, рукохватима, бочним заштитницима,...)

Метална конструкција (носач, рукохвати) су урађени од округлих конструкционих челичних цеви пречника Ø1" (Ø33,7мм, минималне дебљине зида цеви 2,9 мм), са газиштима од цеви Ø3/4" (Ø26,9мм, дебљине зида цеви минимално 2,9мм). Метална конструкција је механички очишћена, антиростирана (фосфатизирана), обојена темељном-основном и завршном бојом (зелена).

Клизиште-полиестерска клизна даска (развијене дужине приближно 3300 мм, минималне ширине 500 мм) је урађена од армираног полиестера (боја по жељи наручиоца).

Опрему урадити у свему по захтевима СРПС ЕН 1176-1:2018, и СРПС ЕН 1176-3:2017.



ДЕЧИЈА КЛАЦКАЛИЦА-ДУПЛА КЛАЦКАЛИЦА (МЕТАЛНА КОНСТРУКЦИЈА) (ДВЕ ШИПКЕ СА ПО ДВА СЕДИШТА)

Постоље (Носач клацкалица) је урађено од дебелозидних челичних цеви пречника 6/4" (Ø48,3мм) дебљине цеви минимално 3,25мм.

Шипке клацкалице су урађене од округлих челичних конструкционих цеви пречника 2,5" (Ø76,1мм, дебљине зида цеви минимално 3,65мм). Клацкалица (постоље, греде, рукохвати, ојачања,) механички очишћени, антиростирани (фосфатизирани), обојени темељном-основном и завршном бојом (црвена, зелена, плава). Седишта урађена од водоотпорне шпере (блажујке) дебљине 21мм, **ергономски обликована** (крушколиког облика) прилагођена дечијем узрасту, изрезана на нумеричкој машини-глодалици, обрађена-са уобљеним ивицама, ишмирглана, обојена заштитном бојом за дрво и обојена завршном бојом (црвена, зелена, плава). Дужина шипки (цеви) је 3000мм и 3500мм, а максимална висина носача клацкалица (за дужу шипку) је 600мм, а ниже стране 480мм. (Могу обе греде бити дужине 3000мм како сте и захтевали!)

Дужине анкерних елемената (Рама) (3 стопе, продужетак вертикалних ногу рама од цеви 5/4"), износе по 600мм, Рупе у земљи се копају димензија 0,4x0,4x0,65м. Марка бетона МБ30.

Клацкалицу урадити у свему по захтевима СРПС ЕН 1176-1:2018 и СРПС ЕН 1176-6:2017.



СЕНИК, НАДСТРЕШНИЦА-ПЕЧУРКА СА СТОЛОМ И 4 КЛУПЕ БЕЗ НАСЛОНА (КОМБИНАЦИЈА ДРВО-МЕТАЛ). Носећи стуб урадити од округле цеви минималног пречника Ø159мм, (или квадратне цеви минималних димензија 150x150мм) дебљине зида цеви минимално 4мм, дужине ≈2890 мм изнад подлоге. На доњем делу стуба заварити анкерни прстен са 6 анкера од светловученог гвожђа пречника Ø12мм, минималне дужине 800мм са армирачком куком на дну причвршћујемо (бетонирамо) у подлогу. На врху стуба заварити челичне плоче са нагибом на доле за које причврстити дрвене штафне. Преко дрвених штафни поставити бродски под. По ободу печурке-шешира, поставити ободну даску. Преко бродског пода и ободне даске заковати теголу канадезе, одговарајућим ексерима, тако да се оствари водонепропусна покривка! На висини стуба 2,0м од подлоге, заварити плоче, за које се торбан завртњевима, причвршћују за стуб косници.

На висини 750мм од пода (рачунајући горњу површину стола), око стуба поставити плочу стола димензија 140x140цм, од дрвених дасака, дебљине 4,5цм. Плочу стола поставити на 4 дрвене ноге димензија 10x10цм, дужине 705 мм, и челични прстен око стуба, (или за кутијасту цев прстен око стуба). На четири стране око стола поставити 4 клупе од даске димензија 4,5x30x140цм, без наслона, висине горње површине седалног дела 450мм, а на удаљености 210 мм од плоче стола.на два стубна носача, димензија 140x140цм изнад подлоге. Део носача клупа у земљи износи 40цм. Стуб печурке и металне елементе обојити заштитном бојом за метал (2x) и завршном уљаном бојом за метал (2x). Дрвене елементе премазати полиестерским премазом „грундом“, па премазати лазурним премазом на бази воска, а дрвене делове у земљи и 10цм изнад земље додатно премазати битулитом пре уградње.

Сеник-печурку урадити у свему по захтевима СРПС ЕН 1176-1.



МЕТАЛНА КОРПА ЗА ОТПАТКЕ НА ЈЕДНОМ СТУБУ

Димензије корпе Ø300x500мм од челичног лима мин. дебљине 1,2мм, са два прстена за ојачање (у доњој и горњој зони канте) и једним горњим прстеном са ланцем за причвршћивање кесе (због ветра и животиња), димензија 3x40мм. Ланац је дужине 400÷500мм. Дно корпе је избушено са неколико рупа пречника Ø8÷10мм. Корпа је постављена на стубу од округле челичне конструкционе цеви минималног пречника 6/4“ (Ø48,3мм), дужине 1000 мм изнад подлоге и 500 мм у бетону. Металну корпу причврстити за стуб са два завртња М8 одговарајуће дужине са дистантним прстеном. Металне елементе корпе механички очистити, фосфатизирати-премазати антиростом С-15, обојити заштитном бојом за метал (2x) и завршном уљаном бојом за метал (2x). Димензије рупа у подлози-земљи за анкерисање минимално Ø300x600мм. Марка бетона МБ300.

Корпу урадити у свему по захтевима СРПС ЕН 1176-1:2018.



КЛУПА СА НАСЛОНОМ СА ЛИВЕНИМ СТРАНИЦАМА (ОД СИЛУМИНА)

Странице клупе урађене од ливеног алуминијума (силумина). Седалне и наслоне даске клупе урадити од масива дрвета четинара оквирних димензија дебљине 50мм, дужине 1800 мм. Даске клупа за челичну конструкцију странице причврстити торбан завртњевима М8x60мм (4.ком по дасци). Клупу анкерисати за подлогу анкерним елементима М8мм, 4ком.за сваку клупу. Рупе у стопама клупа пробушити Ø8,2мм. Металне елементе клупе механички очистити, обојити основном бојом-„прајмером“ за алуминијум (1x) и завршном уљаном бојом за метал (2x). Дрвене елементе после механичке обраде, углачати шмирглањем, заштитити-премазати полиестерским премазом „грундом“, па премазати лазурним премазом на бази воска. Димензије рупа у подлози-земљи за анкерисање минимално Ø300x500мм. Марка бетона МБ300.

Клупу урадити у свему по захтевима СРПС ЕН 1176-1:2018.(Клупа се поставља на дечије игралиште)



CEVI OBLOŽITI POLIURETANSKOM OBLOGOM
 MIN DEBLJINE 3 CM, POLIURETAN MORA BITI
 KOMPAKTNE STRUKTURE I OBLOŽEN SA
 DUGOTRAJNOM OBLOGOM OD KOMPOZITNOG
 MATERIJALA U BELOJ BOJI

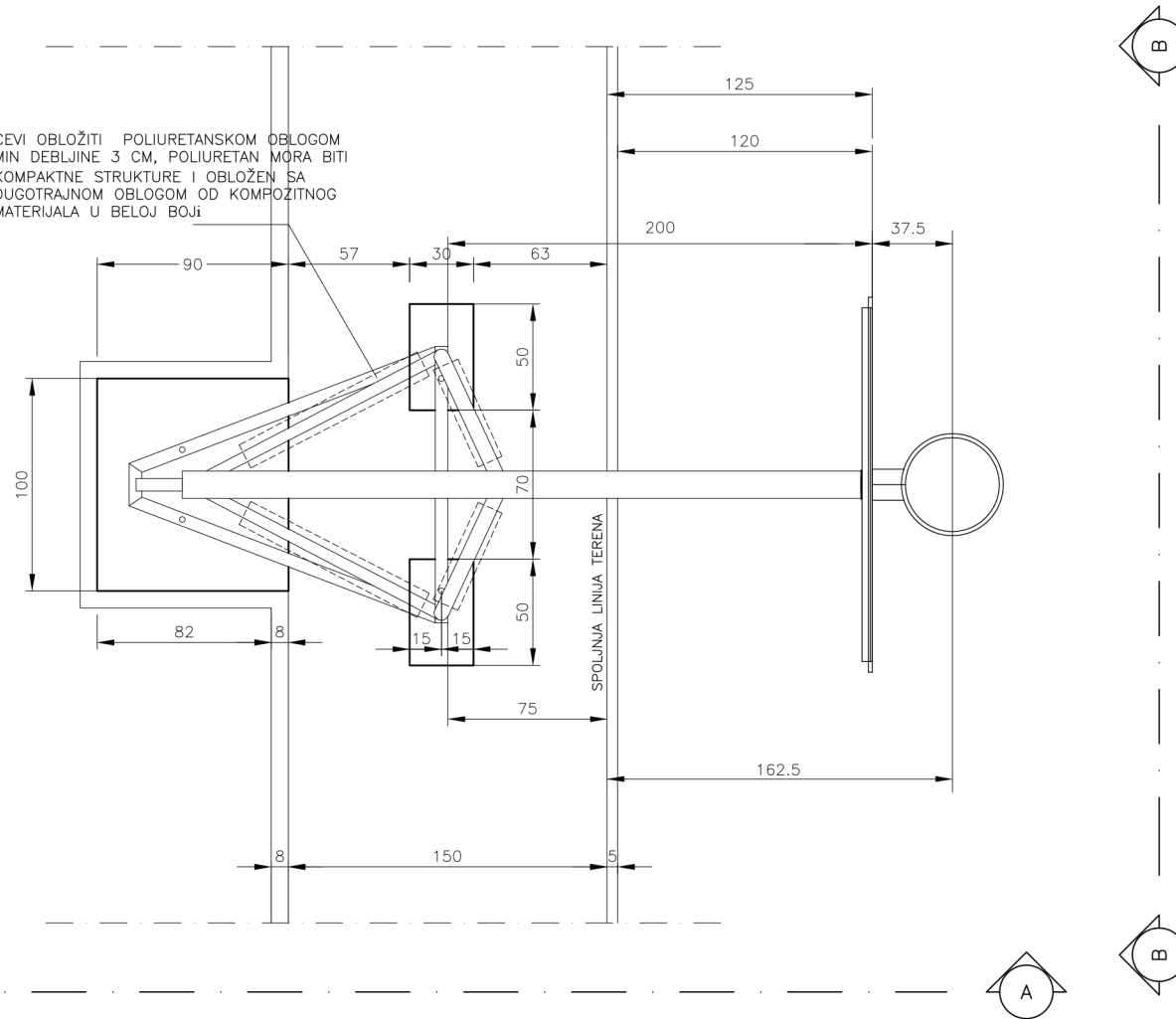

PREDUZEĆE ZA RAZVOJ, URBANIZAM I IZGRADNJU OPŠTINE KNJAŽEVAC

Crtež: **DETALJ A - OSNOVA KONSTRUKCIJE KOŠA SA TEMELJIMA**

Projekat:	TEREN ZA BASKET	Nebojša Ivanković, dipl.inž.arh.	
		Odgovorni Projektant:	
		Razmera: 1:25	Datum 05.2018. Crtež br. 2

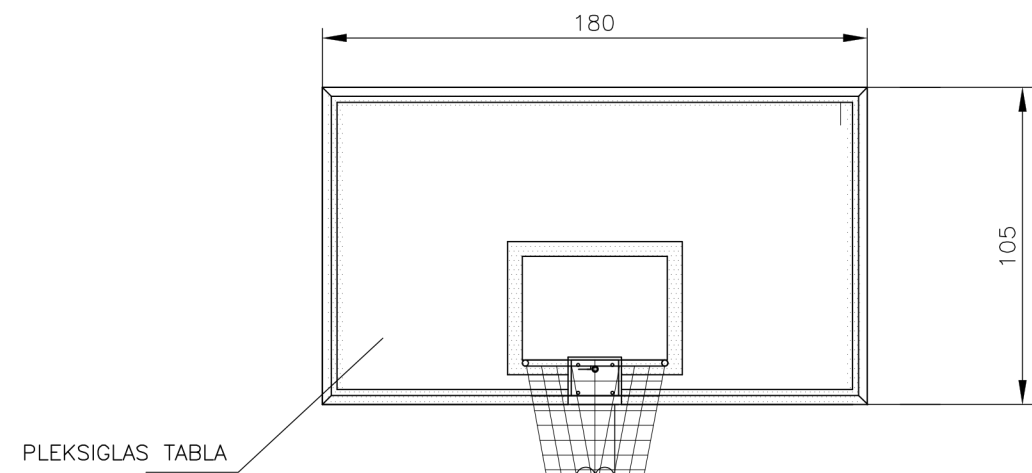

CEVI OBLOŽITI POLIURETANSKOM OBLOGOM MIN DEBLJINE 3 CM, POLIURETAN MORA BITI KOMPAKTNE STRUKTURE I OBLOŽEN SA DUGOTRAJNOM OBLOGOM OD KOMPOZITNOG MATERIJALA U BELOJ BOJI

NAVOJNA ŠIPKA M16

IZGLED B-B

RUPA ZA ANKERISANJE 22 mm (INJEKCIONI MALTER ZA NAKNADNO PRIČVRŠĆIVANJE)

ŠLJUNAK

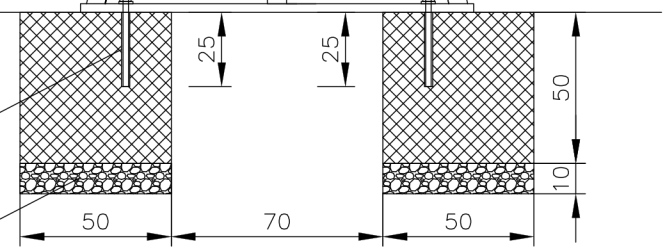

NAVOJNA ŠIPKA M16
BETONSKI IVIČNJAK 80X200X1000

RUPA ZA ANKERISANJE 22 mm (INJEKCIONI MALTER ZA NAKNADNO PRIČVRŠĆIVANJE)

ŠLJUNAK

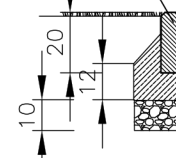

CEVI OBLOŽITI POLIURETANSKOM OBLOGOM MIN DEBLJINE 3 CM, POLIURETAN MORA BITI KOMPAKTNE STRUKTURE I OBLOŽEN SA DUGOTRAJNOM OBLOGOM OD KOMPOZITNOG MATERIJALA U BELOJ BOJI

NAVOJNA ŠIPKA M16

NAVOJNA ŠIPKA M16

IZGLED A-A

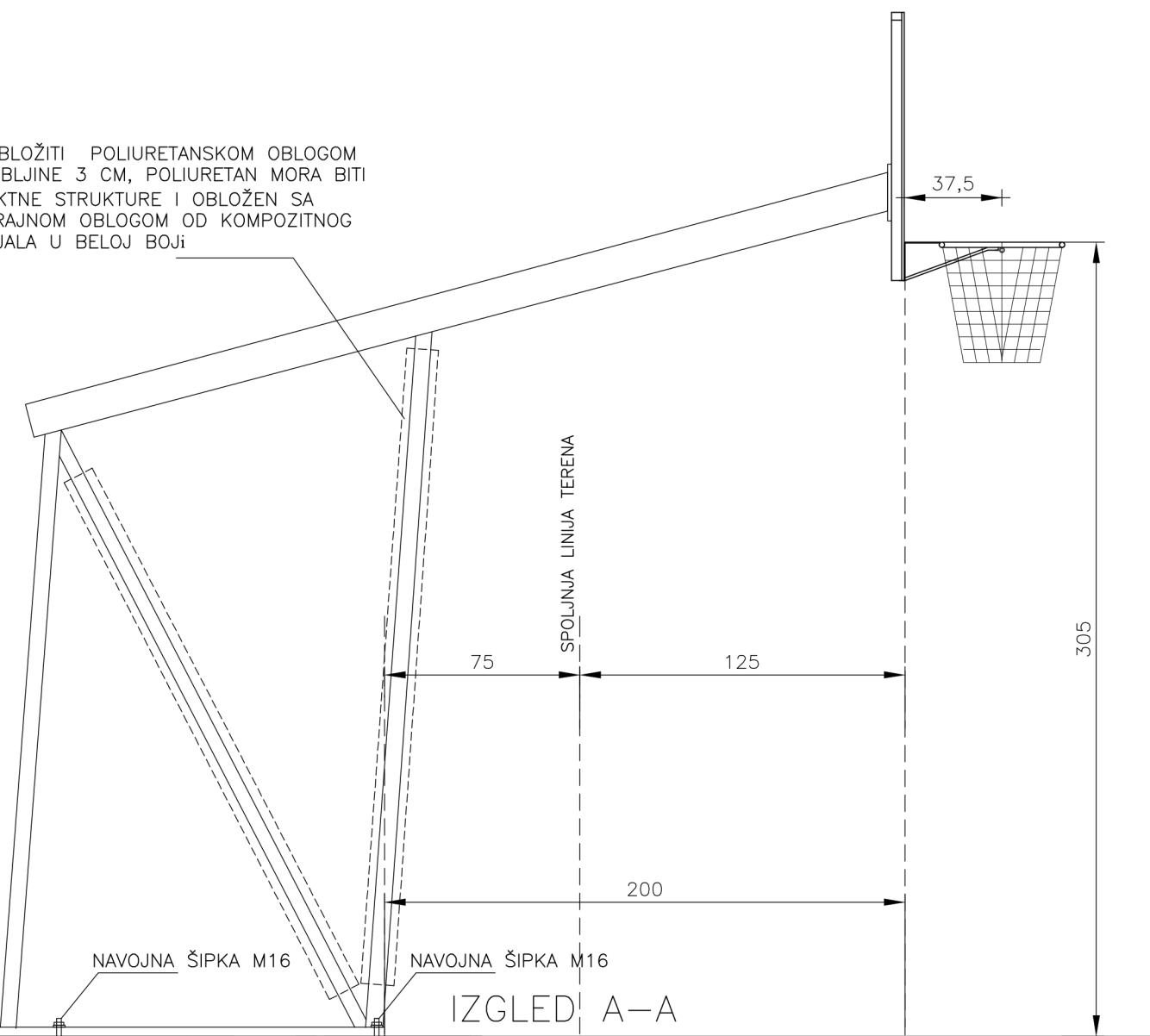
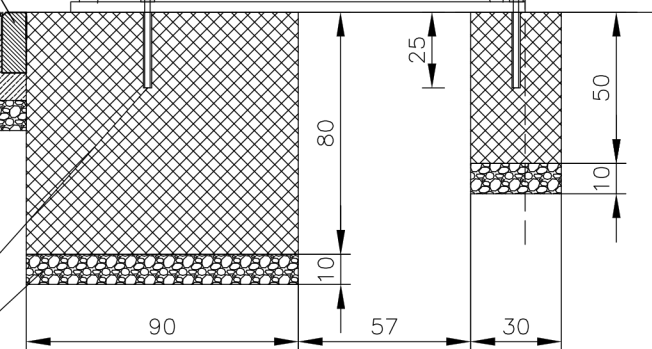

JP PREDUZEĆE ZA RAZVOJ, URBANIZAM I IZGRADNJU OPŠTINE KNJAŽEVAC		
Crtež: DETALJ A - IZGLEDI KONSTRUKCIJE KOŠA SA TEMELJIMA		
Projekat:	TEREN ZA BASKET	Nebojša Ivanković, dipl.inž.arh. Odgovorni Projektant:
		Razmera: 1:25 Datum 05.2018., Crtez br. 3.

Прилог – детаљи справа за теретану (све справе треба да буду назива и димензија као у опису или „сличног“)

Фитнес справа “Универзалне шипке”, треба да буде комбинација за 4 (четри) врсте вежби и развоја мишића, димензија и облика као у графичком прилогу.

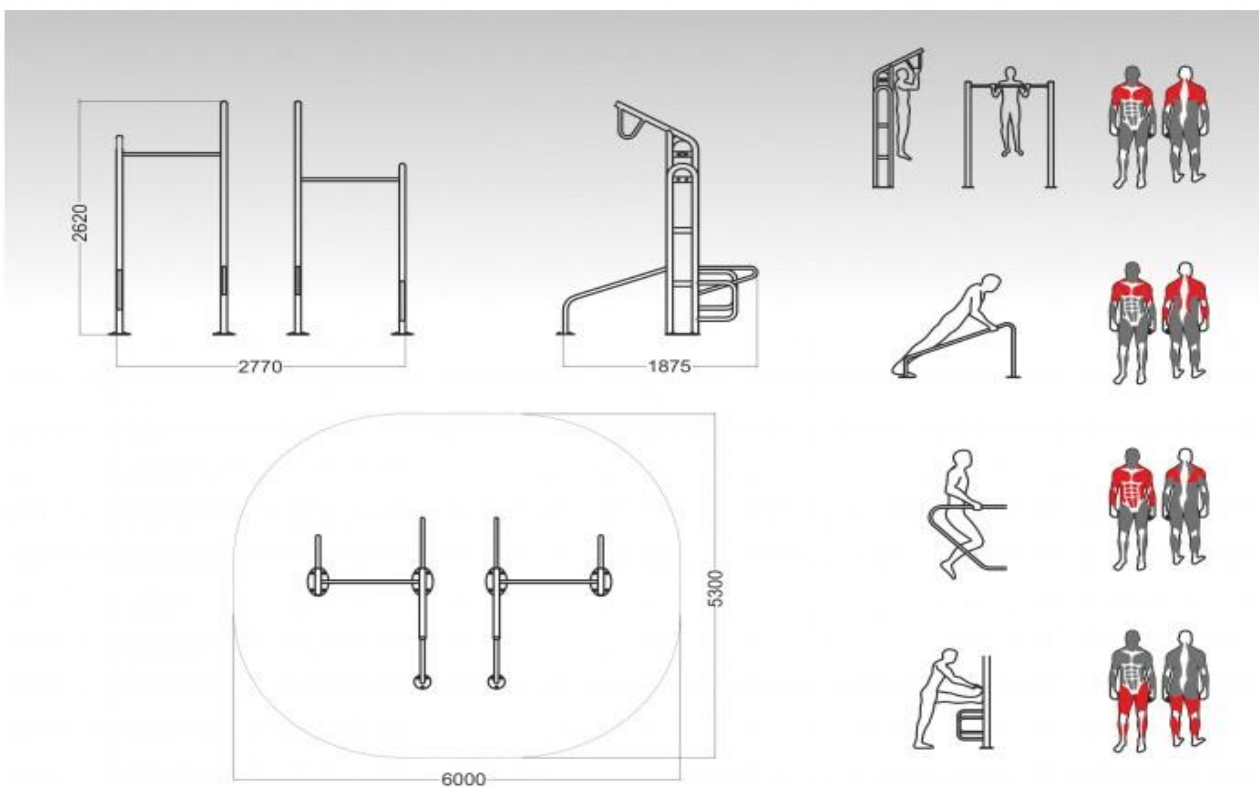

Фитнес справа “Коса клупа”, за развој трбушних мишића, димензија и облика као у графичком прилогу.

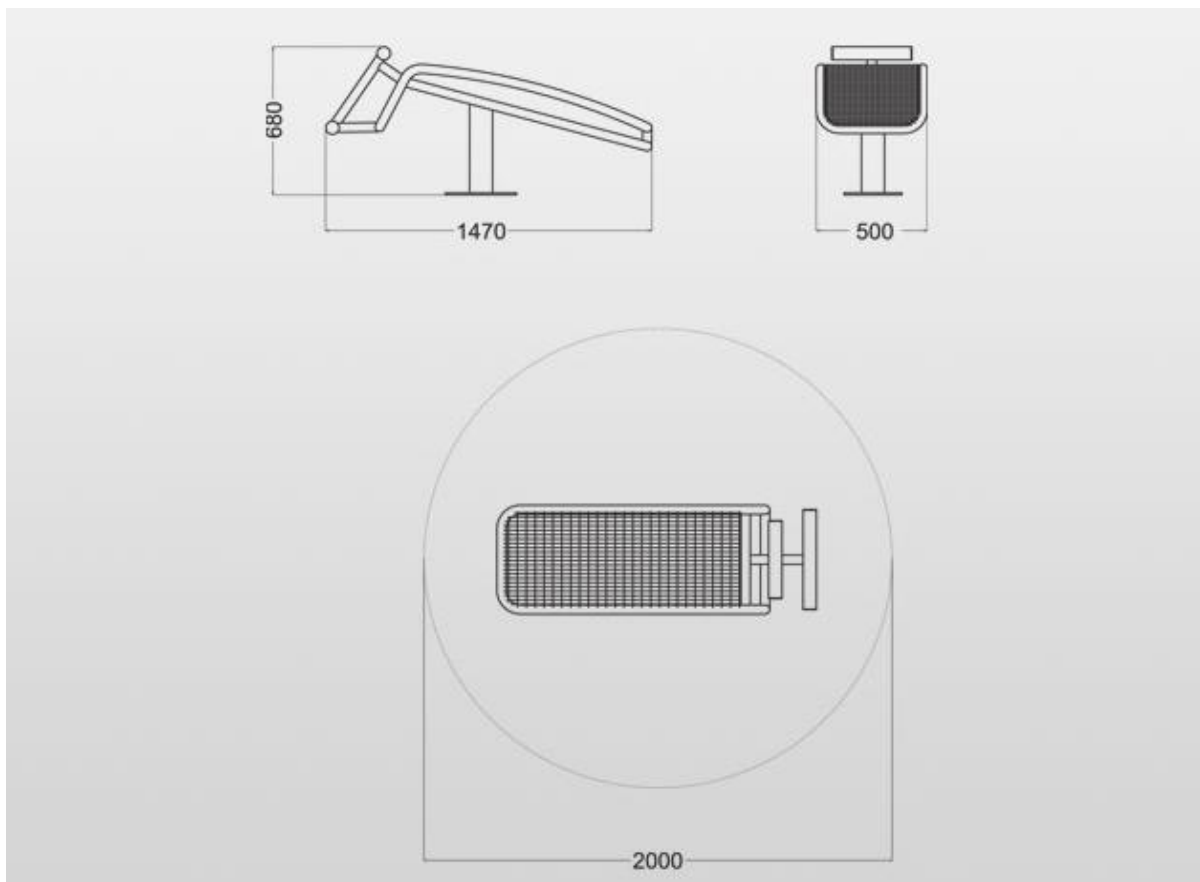

фитнес справа “Столица за повлачење и одгуривање”, јачање и развијање мишића горњих удова, рамена и леђа, димензија и облика као у графичком прилогу.

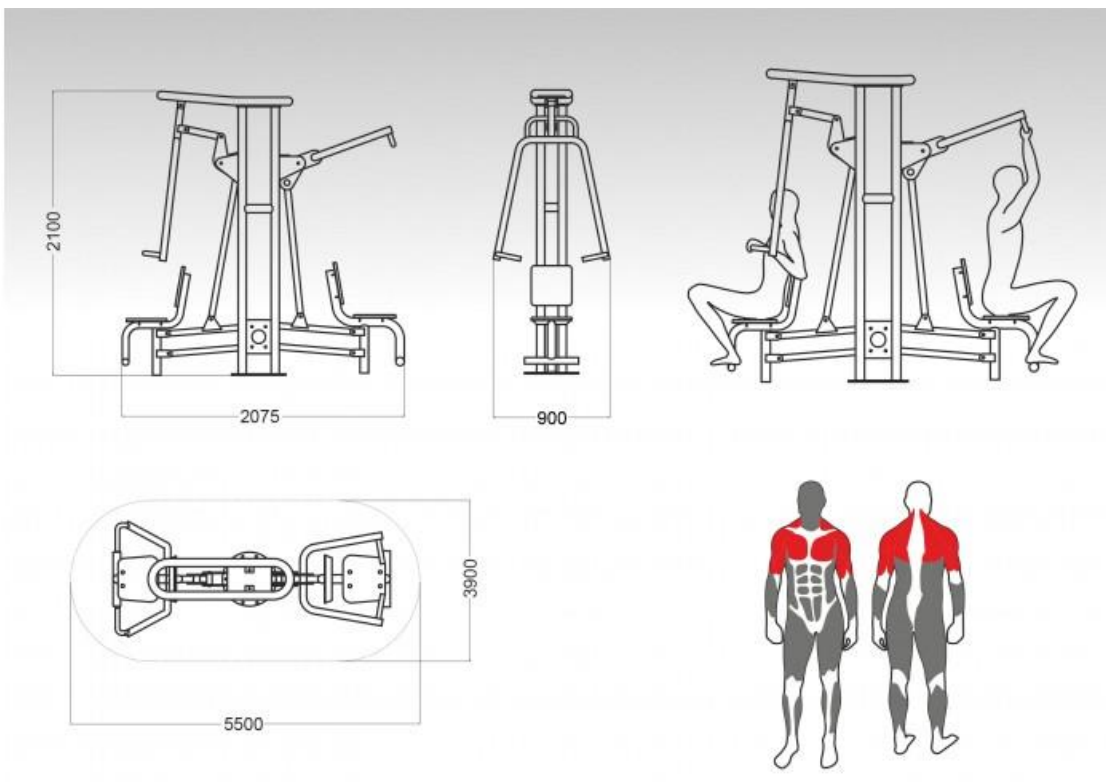

Фитнес справа “Седиште за одгуривање”, побољшање и стабилност зглобова доњих екстремитета, димензија и облика као у графичком прилогу .

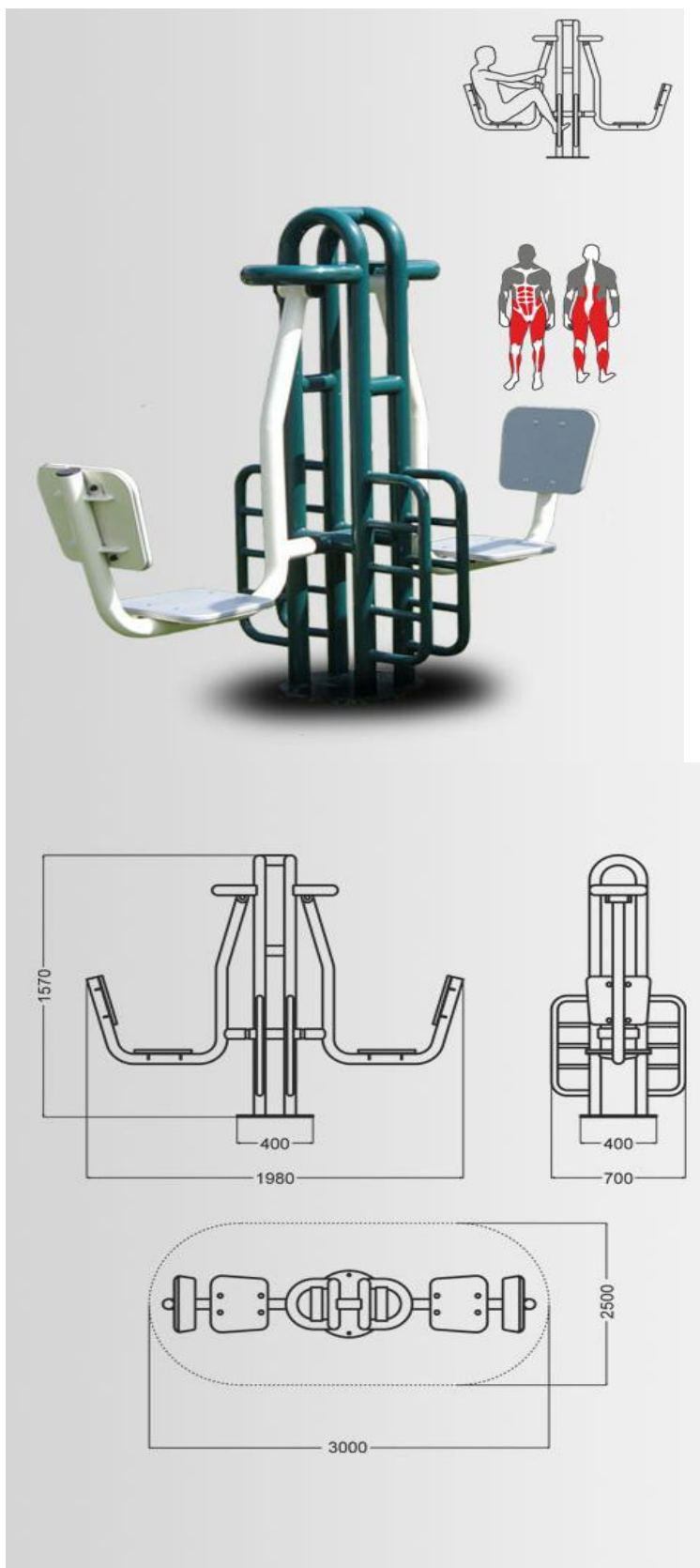

НАПОМЕНА: Справе за фитнес теретану на отвореном морају да имају стандард СРПС ЕН 16630:2016 или одговарајући, са атестом произвођача и сертификатом. У зависности од фитнес справа, справа морају да буду израђене од челичних профила, цеви и лимова спојених заваривањем и вијачном везом у функционалну везу. Сви челични делови морају да буду поцинковани и пластифицирани (2 слоја пластике) антикорозивни темељни слој и завршни декоративни слој у боји према РАЛ (тон) карти.

Деталь
 зроблено цементної ступи
 двохетажної са лиром

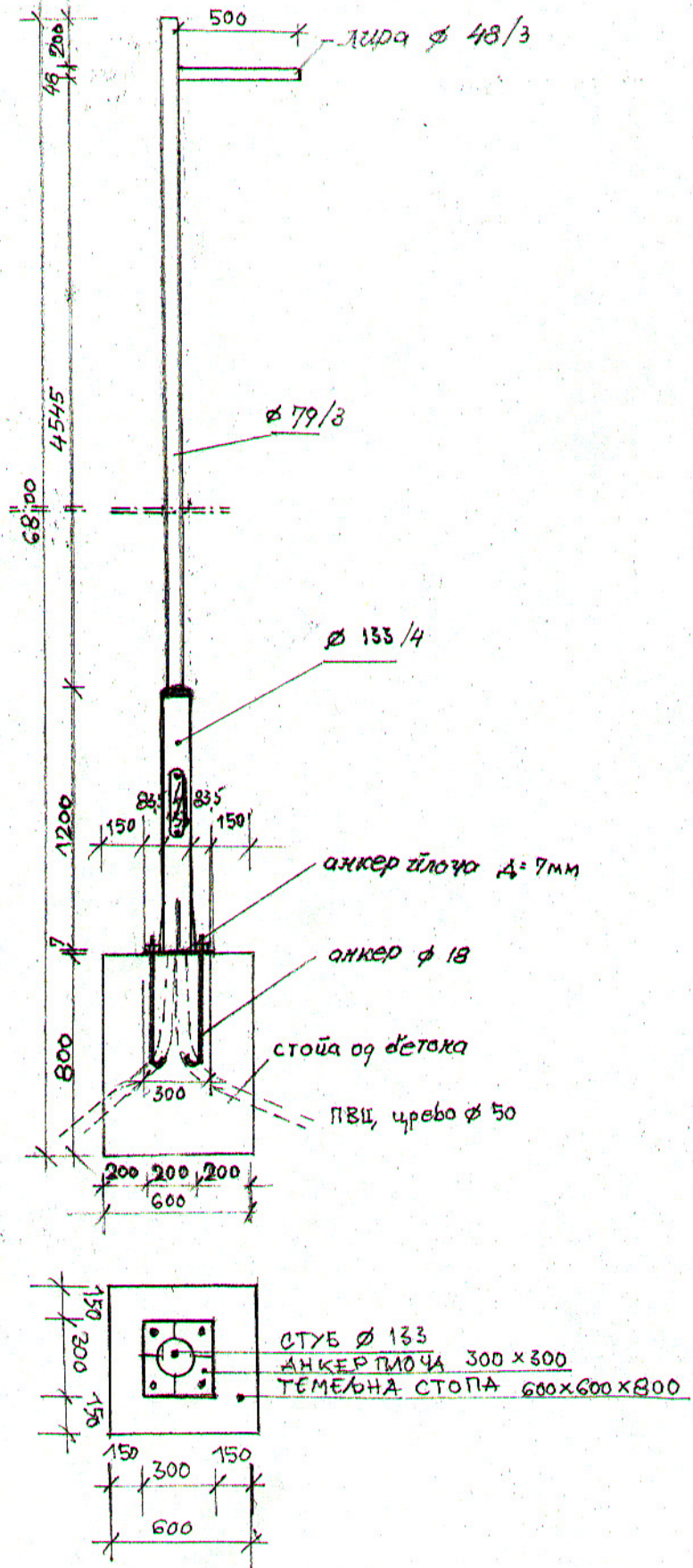

СИТУАЦИЈА

Партерно уређење простора улице 9-те бригаде Књажевац

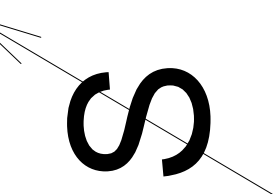

 P=1:500

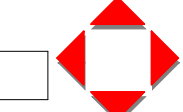

Бр. пројекта 28/1-18	 Ј.П. ПРЕДУЗЕЋЕ ЗА РАЗВОЈ, УРБАНИЗАМ И ИЗГРАДЊУ ОПШТИНЕ КЊАЖЕВАЦ	Датум XI 2018	Бр. листа 2
ПАРТЕРНО УРЕЂЕЊЕ ПРОСТОРА	Одговорни пројектант:	Небојша Иванковић дипл.инж. арх.	М.Л.П
НАЗИВ ОБЈЕКТА: ПАРТЕРНО УРЕЂЕЊЕ ПРОСТОРА УЛИЦЕ 9-ТЕ БРИГАДЕ У КЊАЖЕВЦУ	Пројектант:	Љубиша Михајловић дипл.инж. грађ.	
ИНВЕСТИТОР ОПШТИНА КЊАЖЕВАЦ	Сарадници:	Милан Миливојевић грађ.техн. Мика Петровић арх.техн.	
ПРИЛОГ СИТУАЦИЈА	Размера: 1:500	Директор: Младен Радосављевић дипл.инж. маш.	